

# 快速參考

本《快速參考》包含用於 Monarch® Sierra Sport4™ 9493™ 印表機的裝入紙張資訊及一般的保養與維護步驟。如需詳盡資訊，請參閱我們網站 ([www.monarch.com](http://www.monarch.com)) 上提供的**操作手冊**。

## 使用電池

第一次使用電池之前，您**必須**為電池充電。  
請參閱**操作手冊**以了解有關電池的重要資訊。

1. 查閱您印表機隨附的**符合法規**文件中包含的安全資訊。
2. 為電池充電時請關閉印表機電源。
3. 將印表機背面靠桌平放，使印表機朝上。
4. 將電池滑入印表機底部的電池槽，直到它鎖入定位。

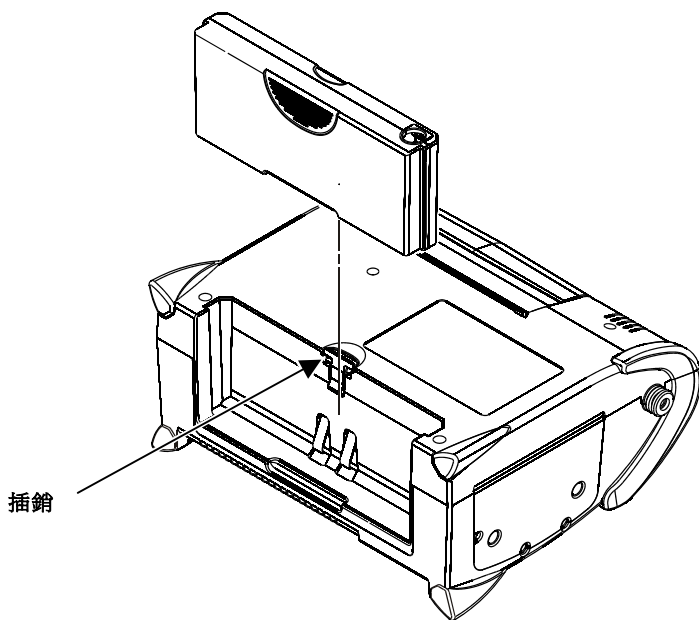

檢查電池：

電池狀態指示燈會在您開啓印表機電源時簡短閃爍。若印表機電源已經開啓，請按下 **II** 下方的 **Ⓢ**。當電量指示接近 **E**（空）而不是 **F**（滿）時請為電池再充電。若要返回「Ready」（就緒）模式，可按 **▶** 下方的 **Ⓢ**。



## 使用顯示螢幕和按鈕

- Ⓢ 開啓和關閉印表機電源。
- Ⓢ 提供四個瀏覽按鈕用於選取顯示螢幕上的選項。

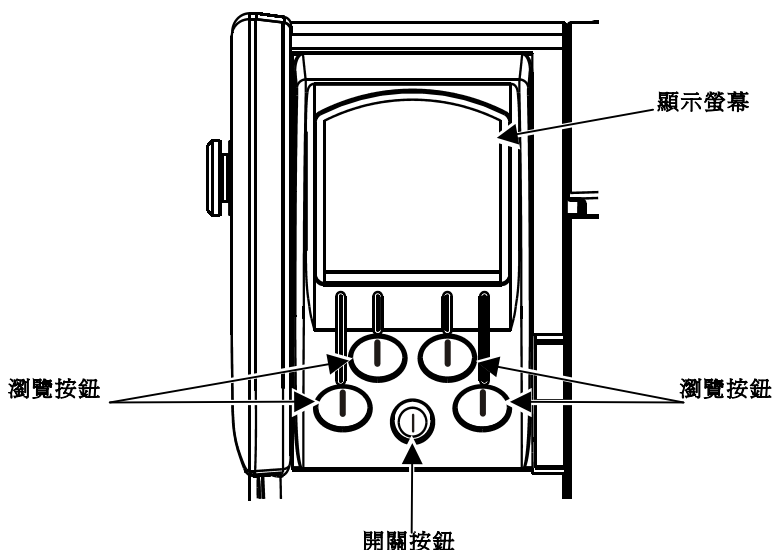

## 連接通訊纜線

1. 使用十字螺絲起子鬆開兩顆螺絲釘，打開印表機側面的纜線蓋。
2. 將 DB9 連接器插入 DB9 序列埠。
3. 將纜線放入其中一個纜線槽內。
4. 關閉纜線蓋然後轉緊螺絲釘。

系統也隨附 USB 纜線。如需更詳細資訊，請參閱操作手冊。

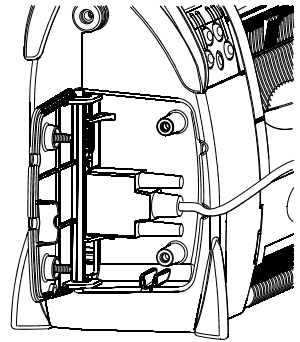

## 打開和關閉印表機

裝入色帶或紙張之前，您必須打開印表機。列印或校準紙張之前，則必須關閉印表機。

若要打開印表機：

1. 將您的手指插入紙張蓋插銷下面的凹痕然後拉起。
2. 確定插銷架脫離色帶匣。
3. 若有必要，傾斜色帶匣以降低紙張蓋。

若要關閉印表機：

4. 若有必要，向後傾斜色帶匣以降低紙張蓋。向後和向下傾斜色帶匣。
5. 提起紙張蓋插銷。確定插銷架扣住色帶匣的兩邊。
6. 將紙張蓋插銷向下推入定位。

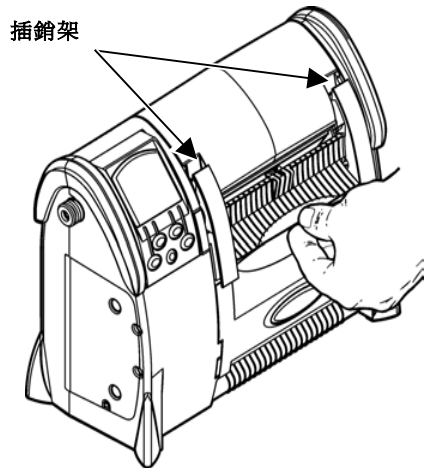

## 裝入色帶

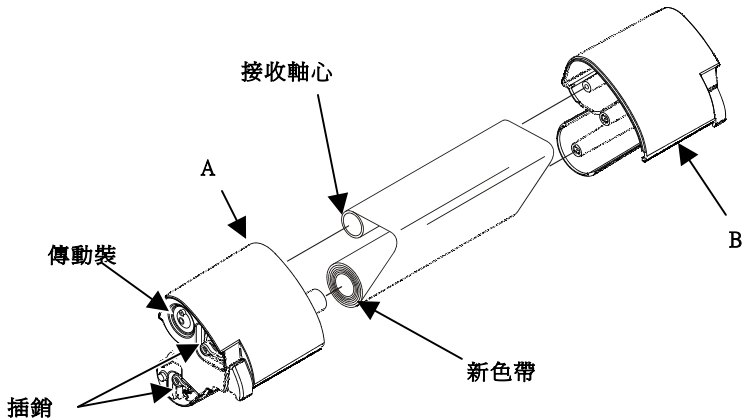

使用色帶在熱敏傳輸紙張上列印。

1. 打開印表機並在必要時向後傾斜色帶匣，然後將它拉向您直到它滑出印表機。
2. 旋轉色帶匣「A」面的兩個插銷，直到它嵌入解除鎖定 (⚡) 位置。
3. 轉動色帶匣，使「A」面朝下，然後將「B」面拉出並放在一邊。卸下未使用的色帶和接收捲軸。
4. 取下新色帶的透明帶，然後在穿孔處撕下。
5. 使色帶的列印面朝外，將色帶捲軸滑入長捲軸，使泡沫塑料墊圈和接收捲軸在短捲軸上。**切勿**用手指碰觸色帶。**切勿**弄皺或壓碎色帶。



6. 裝回色帶匣的「B」面，使兩半完整接合在一起。**切勿**弄皺或壓碎色帶。
7. 旋轉插銷，使它們嵌入鎖定 (⚡) 位置。  
用手指依逆時針方向轉動傳動裝置，直到您看到色帶的黑色部份。
8. 將色帶匣滑回印表機然後關閉印表機。

## 裝入紙張

1. 打開印表機。
2. 取下新紙捲上的帶子。
3. 推開紙張固定器扣片，使紙張固定器變寬。插入紙捲，使它從頂部展開。
4. 根據您要的列印模式裝入紙張：非旋切、旋切或扇狀摺疊。
5. 在所有模式下裝入紙張之後，按  下面的  將紙張向前移動。

### 對於非旋切模式：

6. 將紙張拉出，使幾英吋延伸經過印表機的前面。
7. 將紙張在壓紙滾筒上置中。
8. 關閉印表機。

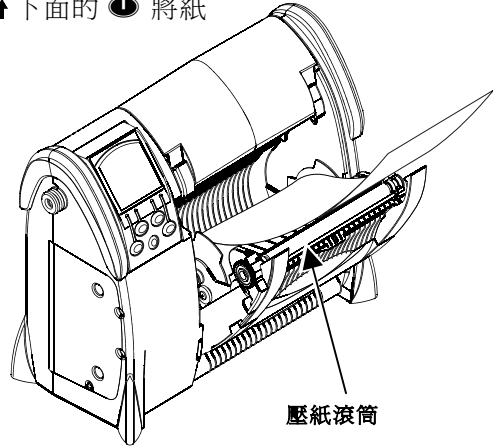

### 對於旋切模式：

9. 將紙張拉出，使幾英吋延伸經過印表機的前面。
10. 將紙張蓋提起返回其直立位置，但不要關閉印表機。
11. 從襯裏取出幾個標籤。將襯裏從壓紙滾筒、旋切桿的上面，送到旋切邊緣的下面。將襯裏在旋切邊緣上置中。
12. 完全關閉印表機。
13. 稍微用力拉襯裏以消除鬆弛情況。

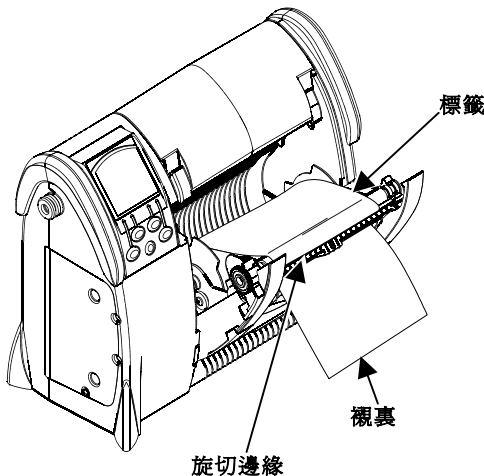

## 對於扇狀摺疊：

1. 打開印表機。
2. 推或拉核心每邊的紙張導桿，將 4.8 英吋（122 公釐）核心調整為您的扇狀摺疊之寬度。導桿將以 0.03 英吋（0.8 公釐）的增量移動。
3. 將軸心插入紙張固定器扣片之間，將它們打開到最寬的位置。
4. 定位扇狀摺疊紙疊，使它們可以輕鬆送入印表機的前面。
5. 將扇狀摺疊紙張送入紙張蓋下方的紙張槽，以及核心上的紙張導桿之間，使幾英吋延伸經過印表機的前面。將紙張在壓紙滾筒上置中。
6. 關閉印表機。確定關閉印表機時紙張的列印面朝上。

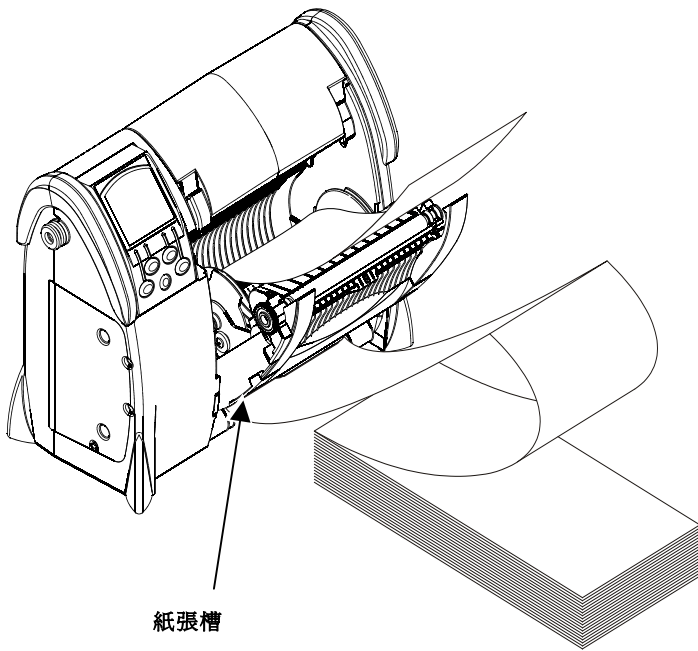

# 清潔印表機

切勿使用尖銳物件或家用清潔劑來清潔印表機。只在內部區域使用異丙醇，千萬不要在外部使用。

## 清潔印字頭、壓紙滾筒和感應器

1. 清潔印表機之前，觸摸金屬表面使自己接地。接地可以防止可能會導致印表機損毀的靜電釋放。
2. 關閉印表機電源。
3. 打開印表機，然後取出紙張和色帶匣。
4. 用異丙醇浸濕的棉籤，或清潔筆來清潔印字頭、感應器和壓紙滾筒。用手指轉動壓紙滾筒以清潔整個表面。
5. 允許印表機乾燥。
6. 重新裝入色帶和紙張，然後關閉印表機。
7. 開啓印表機電源，然後按 **↑** 下面的 **⏻** 將紙張向前移動。

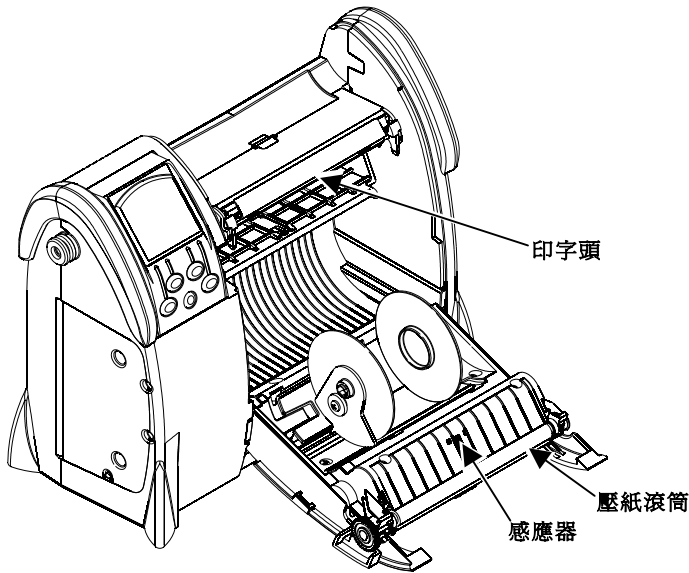

## 清理標籤卡塞

當您在列印期間發生卡塞時，畫面上將會顯示一則紙張錯誤訊息。  
清理卡塞：

1. 關閉印表機電源。
2. 打開印表機，然後取出紙張捲筒。
3. 用手指取出卡塞的紙張。

**附註：**切勿使用尖銳的物件來取出卡塞的標籤。  
這樣做將會損毀印表機。

4. 用異丙醇浸濕軟布或棉籤，然後清除壓紙滾筒上的任何黏附物。用手指轉動壓紙滾筒以清潔整個表面。允許壓紙滾筒乾燥。
5. 重新裝入紙張然後關閉印表機。
6. 開啓印表機電源。

## 常見錯誤

若要清除錯誤，請按下 **X** 下方的 。

錯誤	描述/採取的措施
411 框架	檢查纜線/請聯絡您的系統管理員。
418 噪訊	檢查纜線/請聯絡您的系統管理員。
611 裝入	批次中的字型或條碼與格式不符。
704 - 753 紙張	檢查紙張軌道、標記、黑色標記感應器位置，以及紙捲是否黏在一起。更換紙張。

如需更多故障排除資訊和此處未列出之任何錯誤訊息的資訊，請參閱 *操作手冊*。

## 組態印表機

如需有關組態印表機、建立格式，以及下載檔案的資訊，請瀏覽我們的網站。

