

# KURZANLEITUNG

In dieser Kurzanleitung finden Sie Verfahrensinformationen zur Materialzuführung sowie zur allgemeinen Pflege und Wartung des Druckers Monarch® Sierra Sport4™ 9493™. Weitere Informationen finden Sie im Handbuch *Operator's Handbook*, das Sie auf unserer Website finden ([www.monarch.com](http://www.monarch.com)).

## Handhabung des Akkus



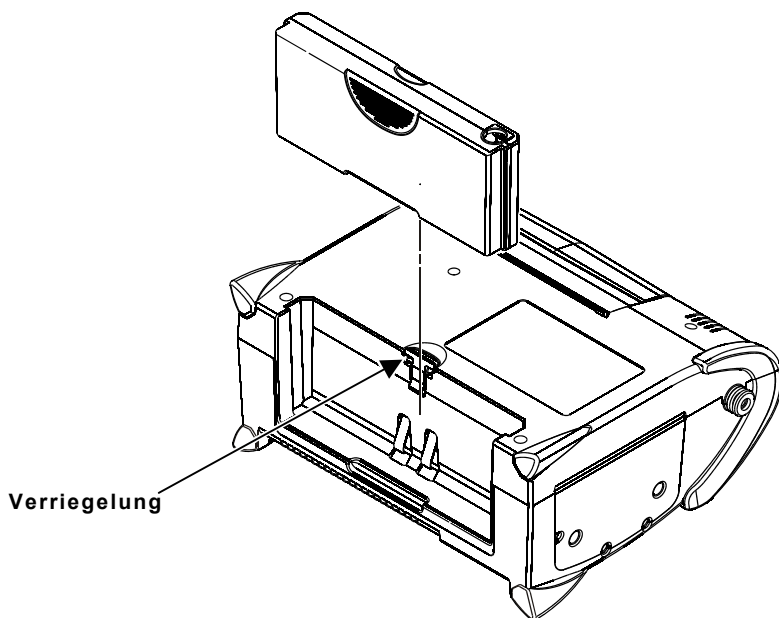

---

Der Akku **muss** vor der ersten Verwendung geladen werden. Wichtige Informationen hierzu finden Sie im Handbuch *Operator's Handbook*.

1. Beachten Sie die Sicherheitshinweise im Dokument *Regulatory Compliance*, das mit dem Drucker geliefert wird.
2. Schalten Sie den Drucker aus, bevor Sie die Akkus wechseln.
3. Legen Sie den Drucker so hin, dass die Rückseite nach oben zeigt.
4. Schieben Sie den Akku vorsichtig in den unteren Teil des Druckers hinein, bis er einrastet.





So überprüfen Sie den Akku:

Der Akkustatus leuchtet kurz auf, wenn Sie den Drucker einschalten. Falls der Drucker bereits eingeschaltet ist, drücken Sie  unter . Laden Sie den Akku auf, wenn sich die Linie näher am **E** ("empty" = leer) als am **F** ("full" = voll) befindet. Um zum Bereitschaftsmodus zurückzukehren, drücken Sie  unter .



## Anzeige und Tasten verwenden

-  Zum Ein- und Ausschalten des Druckers.
-  Vier Navigationstasten zur Auswahl von Optionen in der Anzeige.

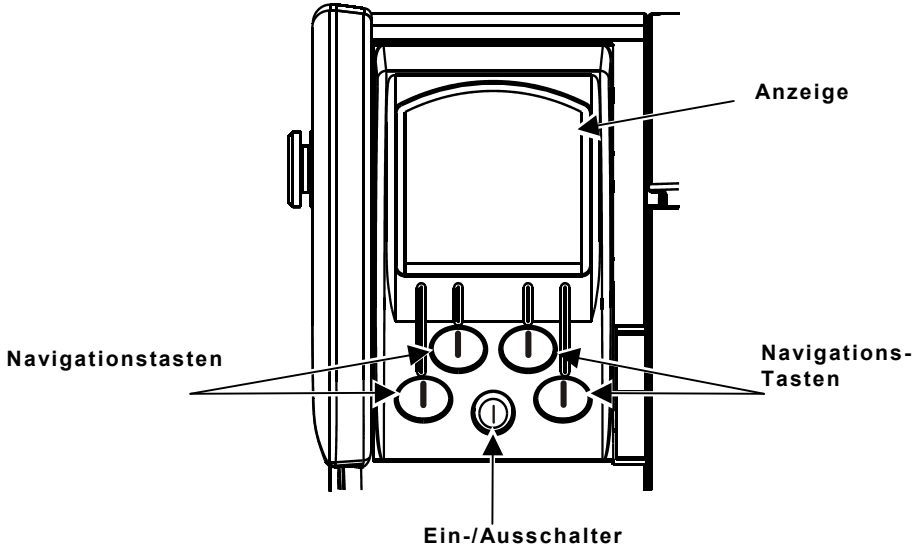

## Schnittstellenkabel anschließen

1. Öffnen Sie die Kabeltür auf der Seite des Druckers, indem Sie die zwei Schrauben mit einem Kreuzschraubendreher lösen.
2. Stecken Sie den DB9-Stecker in den seriellen DB9-Anschluss.
3. Befestigen Sie das Kabel mit einer der Kabelführungen.
4. Schließen Sie die Kabeltür und bringen Sie die Schrauben wieder an.

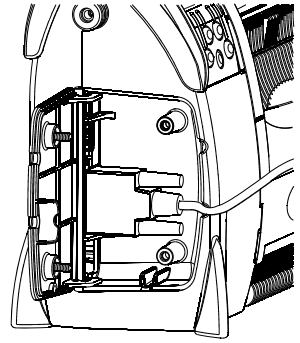

Es ist auch ein USB-Kabel verfügbar. Weitere Informationen finden Sie im Handbuch *Operator's Handbook*.

## Drucker öffnen und schließen

Vor dem Einlegen von Farbband oder Material müssen Sie den Drucker öffnen. Schließen Sie den Drucker, bevor Sie drucken oder Material kalibrieren.

So öffnen Sie den Drucker:

1. Halten Sie einen Finger in die Einbuchtung unter der Materialklappenverriegelung und heben Sie ihn an.
2. Stellen Sie sicher, dass die Verriegelungshebel das Farbband nicht mehr sichern.
3. Falls erforderlich, schieben Sie das Farbband zurück, um die Materialklappe zu öffnen.

Verriegelungshebel

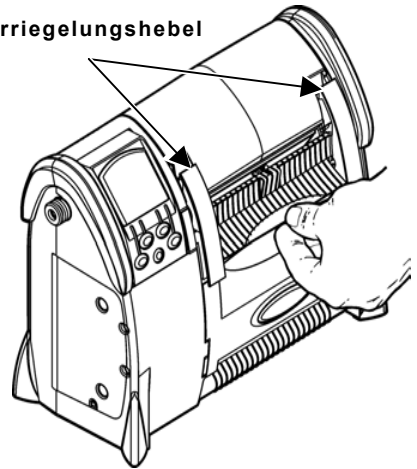

So schließen Sie den Drucker:

4. Falls erforderlich, kippen Sie das Farbband nach hinten, um die Materialklappe zu schließen. Kippen Sie das Farbband wieder nach unten.
5. Heben Sie die Materialklappenverriegelung an. Stellen Sie sicher, dass die Verriegelungshebel das Farbband auf beiden Seiten sichern.
6. Drücken Sie die Materialklappenverriegelung nach unten in die vorgesehene Position.

## Einlegen eines Farbbands

---

Zum Drucken auf Thermotransfer-Materialien wird ein Farbband benötigt.

Öffnen Sie den Drucker und schieben Sie das Farbband zurück, falls erforderlich. Ziehen Sie es in Ihre Richtung, bis Sie es aus dem Drucker entnehmen können.

1. Drehen Sie die zwei Verriegelungen auf Seite "A" der Kassette, bis sie in der nicht gesperrten Position (◄►) einrasten.
2. Drehen sie die Kassette so, dass die Seite "A" nach unten zeigt. Heben Sie dann Seite "B" ab und legen Sie sie beiseite. Entnehmen Sie das nicht benutzte Farbband und die Aufnahmerolle.
3. Entfernen Sie die Verpackung von einem neuen Farbband und ziehen Sie an der Perforation.
4. Die Druckseite des Farbbands zeigt nach außen. Schieben Sie die Bandspule auf die lange Spule mit dem Abstreifring. Schieben Sie die Aufnahmerolle auf die kurze Spule.

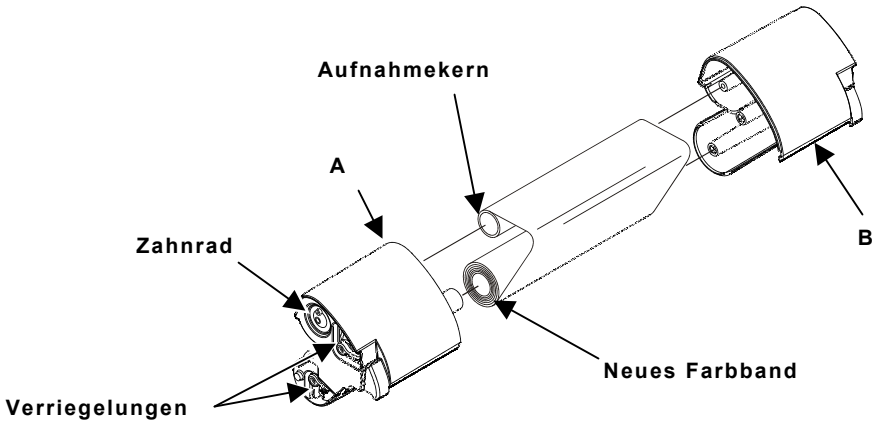

5. Bringen Sie die Seite "B" der Kassette wieder an, sodass die zwei Hälften wieder vollständig ineinander passen. **nicht** zu verknittern oder zu quetschen.
6. Drehen Sie die Verriegelungen so, dass sie in die gesperrte Position (⚙️) einrasten.  
Drehen Sie das Zahnrad im Uhrzeigersinn, bis Sie den schwarzen Teil des Farbbands sehen können.
7. Schieben Sie das Farbband zurück in den Drucker und schließen Sie diesen.

## Einlegen von Material

---

1. Öffnen Sie den Drucker.
2. Entfernen Sie das Klebeband von einer neuen Materialrolle.
3. Drücken Sie die Aufnehmer der Materialhalterung auseinander, um die Materialhalterung zu vergrößern. Schieben Sie eine Materialrolle so auf den Materialhalter, dass sie von oben abgerollt wird.
4. Legen Sie je nach gewünschtem Druckmodus das entsprechende Material ein: Nichtabzieh-, Abzieh- oder Leporellofalz-Modus.
5. Drücken Sie in allen Modi (🔘) unter ⬆️, um das Material nach dem Laden vorzuschieben.

### Im Nichtabzieh-Modus:

- Ziehen Sie das Material heraus, sodass einige Zentimeter vorne aus dem Drucker herausragen.
6. Zentrieren Sie das Material an der Druckwalze.
  7. Schließen Sie den Drucker.

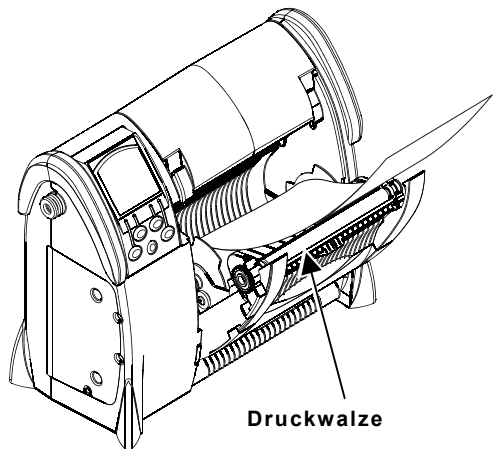

## Im Abzieh-Modus:

1. Ziehen Sie das Material heraus, sodass einige Zentimeter vorne aus dem Drucker herausragen.
2. Stellen Sie die Materialklappe wieder in die aufrechte Position, aber schließen Sie den Drucker nicht.
3. Ziehen Sie ein paar Etiketten vom Trägerpapier ab. Führen Sie das Trägerpapier über die Druckwalze, über die Ablöseleiste und **unter die Abziehkante**. Zentrieren Sie das Trägerpapier unter der Abziehkante.
4. Schließen Sie den Drucker vollständig.
5. Ziehen Sie vorsichtig am Trägerpapier, um es zu straffen.

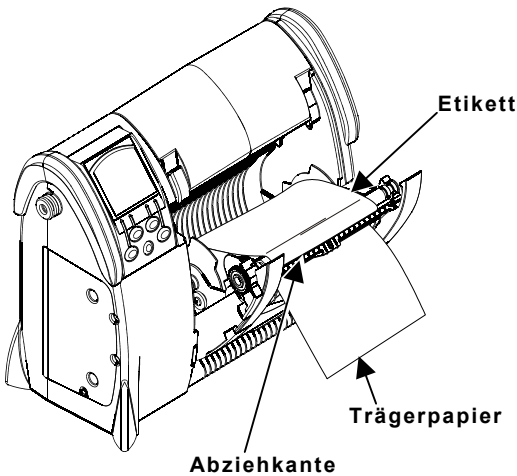

## Im Leporellofalz-Modus:

1. Öffnen Sie den Drucker.
2. Passen Sie den Kern (122 mm) an die Breite des Leporellofalz-Materials an, indem Sie an den Materialführungen auf beiden Seiten des Kerns drücken oder ziehen. Die Materialführungen bewegen sich in Schritten von 0,8 mm.
3. Legen Sie den Kern zwischen die Aufnehmer der Materialhalterung ein, um diese in der weitesten Stellung zu öffnen.
4. Positionieren Sie einen Stapel des Leporellofalz-Materials so, dass dieses problemlos an der Vorderseite des Druckers eingezogen werden kann.
5. Führen Sie das Leporellofalz-Material unter der Materialklappe und zwischen den Materialführungen am Kern ein, sodass einige Zentimeter vorne aus dem Drucker herausragen. Zentrieren Sie das Material an der Druckwalze.
6. Schließen Sie den Drucker. Stellen Sie sicher, dass die Druckseite des Materials beim Schließen des Druckers nach oben zeigt.

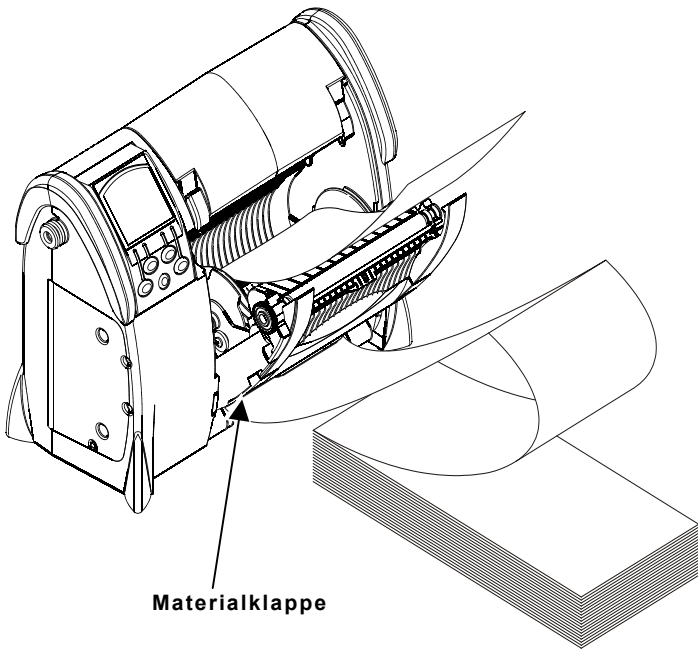



# Drucker reinigen

---

Verwenden Sie zum Reinigen des Druckers **keine** scharfkantigen Gegenstände oder Haushaltsreiniger. Verwenden Sie Isopropylalkohol ausschließlich im Inneren des Druckers, jedoch nie außen.

## Druckkopf, Druckwalze und Sensoren säubern

1. Erden Sie sich vor dem Reinigen des Druckers, indem Sie eine Metall-Oberfläche berühren. Indem Sie sich erden vermeiden Sie eine elektrostatische Entladung, die den Drucker beschädigen könnte.
2. Schalten Sie den Drucker aus.
3. Öffnen Sie den Drucker und entnehmen Sie das Material und das Farbband.
4. Säubern Sie den Druckkopf, die Sensoren und die Druckwalze mit einem Wattestäbchen, das Sie mit Isopropylalkohol getränkt haben, oder mit einem Reinigungstift. Drehen Sie die Druckwalze mit der Hand und stellen Sie sicher, dass sie vollständig sauber ist.
5. Lassen Sie den Drucker trocknen.
6. Legen Sie das Material und das Farbband wieder ein und schließen Sie den Drucker.
7. Schalten Sie den Drucker ein und drücken Sie  unter , um das Material vorzuschieben.

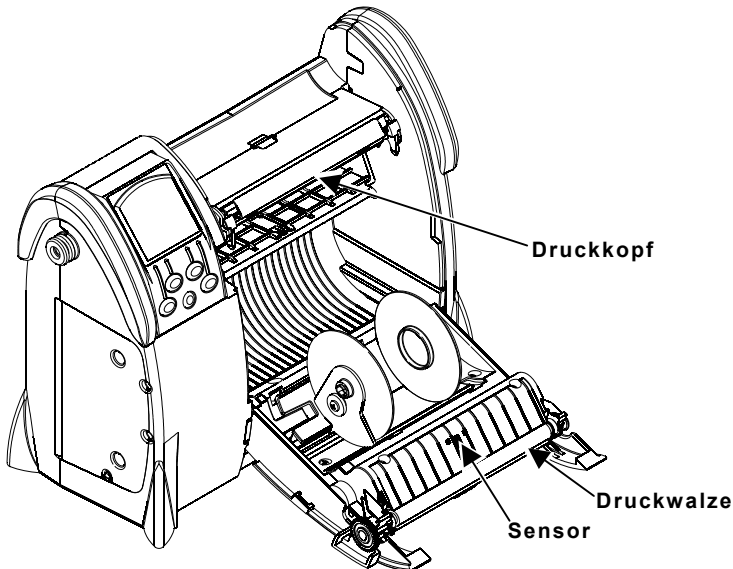



## Etikettenstau beseitigen

---

Wenn während des Druckens ein Materialstau auftritt, wird eine Material-Fehlermeldung angezeigt. So beseitigen Sie den Materialstau:

1. Schalten Sie den Drucker aus.
2. Öffnen Sie den Drucker und entnehmen Sie die Materialrolle.
3. Entfernen Sie das gestaute Material von Hand.

**Hinweis:** Verwenden Sie zum Beseitigen von Etikettenstaus **keine** scharfkantigen Gegenstände.

4. Befeuchten Sie ein weiches Tuch oder ein Wattestäbchen Isopropylalkohol und entfernen Sie damit Kleberückstände von der Druckwalze. Drehen Sie die Druckwalze mit der Hand und stellen Sie sicher, dass sie vollständig sauber ist. Lassen Sie die Druckwalze trocknen.
5. Legen Sie das Material wieder ein und schließen Sie den Drucker.
6. Schalten Sie den Drucker ein.

## Häufig vorkommende Fehler

---

Um einen Fehler zu löschen, drücken Sie  unter **X**.

Fehler	Beschreibung/Aktion
411 Datenblöcke	Prüfen Sie das Kabel/Wenden Sie sich an Ihren Systemadministrator.
418 Geräusche	Prüfen Sie das Kabel/Wenden Sie sich an Ihren Systemadministrator.
611 Einlegen	Schriftart oder Strichcode im Stapel entsprechen nicht dem Format.
704 - 753 Material	Überprüfen Sie Materialverfolgung, Markierungen, Sensorpositionen für Schwarzstreifen und Binderolle. Wechseln Sie das Material.

Im Handbuch *Operator's Handbook* finden Sie weitere Informationen zur Fehlerbehebung und zu möglichen Fehlern, die hier nicht aufgeführt sind.

## Drucker konfigurieren

---

Informationen zur Konfiguration des Druckers, zum Erstellen von Formaten und zum Herunterladen von Dateien finden Sie auf unserer Website.



