

# 册作员手操

Monarch®  
Pathfinder® Ultra®  
Silver 打印机

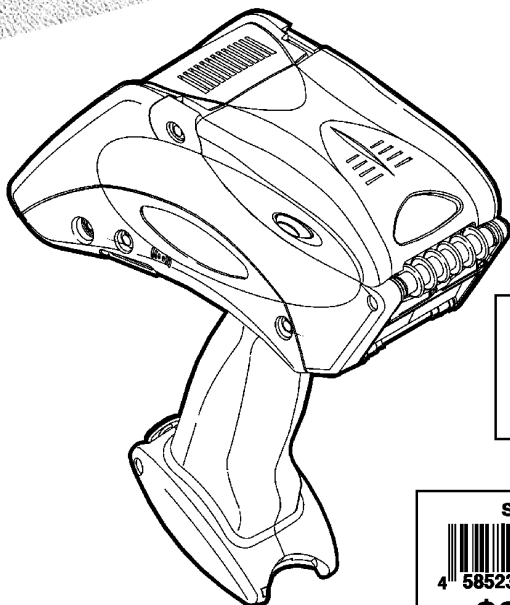

653258  
04/18/02 7512  
**\$15.50**

SALE  
4 58523 32232 9  
**\$25.00**

PEARL EARRINGS  
8 99565 45453 9  
04/18/02 7512  
**\$200.00**



所有产品及程序均带有各自的书面授权，这也是客户可以信赖的唯一授权。  
**Monarch** 保留随时不经通知即对产品、程序及其有效性进行修改的权利。  
**Monarch** 已尽可能在本手册中提供完善和准确的信息，但不保证没有疏忽或错误。  
任何更新都会附在本手册的后续版本中。

©2002 Paxar Corporation a subsidiary of Avery Dennison. 保留所有权利。未经 Paxar Corp. 的书面同意，不得将本出版物的任何部分复制、传播、存储到检索系统，或以任何方法转变为其他形式的语言。

声明

此为A级产品,在生活环境中,  
该产品可能会造成无线电干扰。在这种情况下  
可能需要用户对具干扰采取切实可行的措施。

商标

MONARCH<sup>®</sup>、Pathfinder<sup>®</sup>、Ultra<sup>®</sup>、6032、6076、9462、和 9464 是 Paxar Americas, Inc. 的商标。  
Paxar<sup>®</sup> 是 Paxar Corporation 的商标。  
Avery Dennison<sup>®</sup> 是 Avery Dennison Corporation 的商标。

# 目录

简介.....	1
快速入门 .....	1
使用本手册.....	2
使用电池 .....	1
电池充电 .....	1
更换电池 .....	2
安全信息 .....	3
使用介质 .....	1
加载介质 .....	1
在剥离模式下加载介质 .....	3
在非剥离模式下加载介质.....	6
卸载介质 .....	7
基本操作 .....	1
使用键盘 .....	1
输入数据.....	2
使用显示器.....	3
阅读状态行 .....	3
扫描条码 .....	4
验证注释 .....	6
打印 .....	7
电源管理 .....	7
佩戴安全带.....	7
帮助性提示.....	8

保养和维护 .....	1
清洁 .....	1
打印头 .....	2
压纸滚筒 .....	3
压力滚筒和送纸滚筒 .....	4
墨线传感器 .....	4
扫描仪窗口 .....	5
扫描仪弯曲电缆 .....	5
清除介质末 .....	6
存放打印机 .....	7
故障排除 .....	1
错误代码 .....	2
词汇表 .....	1
参考信息 .....	1
规格 .....	1
附件/选件 .....	2

# 简介

1

Monarch® Pathfinder® Ultra® *Silver* 6032™ 打印机可扫描和打印条码。

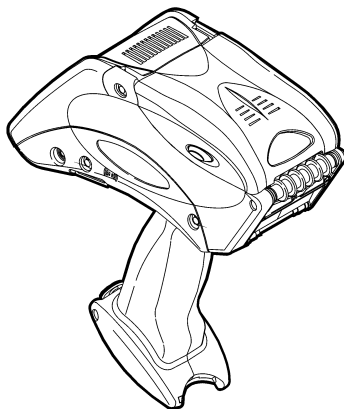

本手册讲述如何使用打印机。

## 快速入门

---

若要开始使用打印机，则必须：

1. 给电池充电。请参阅第 2 章中的“电池充电”。
- 注意：** 当您收到打印机时，即使不立刻使用也应首先将电池充电。
2. 将充电电池插入打印机。请参阅第 2 章中的“更换电池”。
3. 系上文档包提供的安全带。请参阅第 4 章中的“佩戴安全带”。
4. 将介质加载到打印机中。请参阅第 3 章中的“加载介质”。
5. 启动打印机。

# 使用本手册

---

下面是本手册内容的摘要信息。

	章节	内容
1	简介	有关使用打印机前，您应了解的信息。
2	使用电池	充电、更换和安全使用电池。
3	使用介质	加载和拆卸介质。
4	基本操作	打印机每日使用情况。
5	保养和维护	清除介质卡纸和清洁打印机。
6	故障排除	常见故障及解决方案。
A	词汇表	打印机术语及其定义。
B	参考信息	打印机规格和附件/选件。

打印机最终用户应仔细阅读本手册。最终用户使用打印机打印机和扫描条码。

除本手册外，您还有一份打印的本手册快速参考版本。我们网站还提供其他文档。

# 使用电池

打印机使用一节 7.4V 锂电池，此类电池也可用于其他各种 Monarch® 打印机。

**注意：** 打印机只能使用此类电池。**严禁**更换其他种类的电池。

本章讲述如何给电池充电、更换电池以及如何安全使用电池。

## 电池充电

---

当您收到打印机时，即使不立刻使用也应首先将电池充电。

若要给电池充电，请使用 Monarch 9462™ 单节或 9464™ 四节电池充电器。有关详细信息，请参阅这些充电器的文档。

**警告：** 如果使用其他充电器，则可能导致电池爆炸。

## 更换电池

---

更换电池：

1. 开启打印机盖并按下电池舱门（打印机手柄底部）并滑动打开（舱门保持连接状态）。此时，轻轻弹出电池。

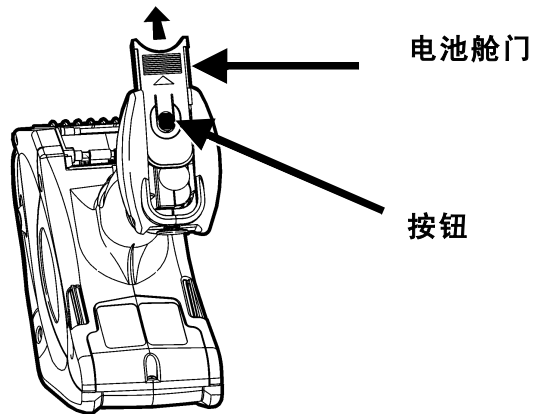

2. 从电池舱中拉出主电池。或者，将手掌置于打印机底部，将其底面朝上翻转并当电池滑出时接住。

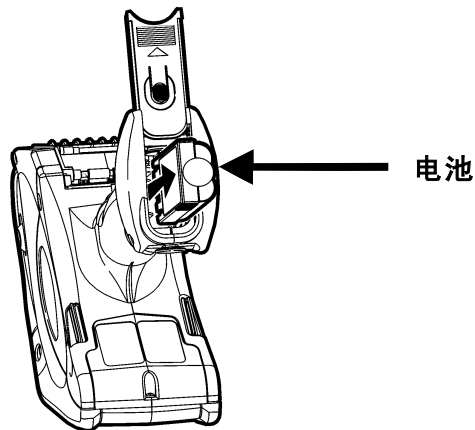



3. 将新电池插入电池舱（首先插入无棱角端）。
4. 滑动电池舱门，将其关闭。必须轻轻按下电池，以使舱门正好将其盖住。关闭舱门时，即可听到入位声。

## 安全信息

---

- ◆ 使用前，必须对电池进行充电。为了优化电池使用寿命，请在自接收日 3 个月内对电池充电。
- ◆ **警告：** 如果使用其他充电器，则可能导致电池爆炸。
- ◆ 当打印机长期不用（一个月或更长时间）时，请将电池取出。
- ◆ 电池最佳存放温度为 **50°F – 73°F(10°C – 23°C)**，最高温度为 **104°F(40°C)**。如果在低于 **32°F(0°C)** 或高于 **104°F(40°C)** 的温度环境下存放电池，则可能导致电池永久失去充电能力。为了最大限度地延长电池使用寿命，应将其存放在阴凉干燥处。
- ◆ 推荐充电温度为 **68°F – 77°F(20°C – 25°C)**
- ◆ 电池处理信息 – 严禁随意丢弃。按照当地法规要求处理电池。注意

请勿对电池进行拆解、短路连接、加热 **80°C** 以上  
或焚烧。否则，可能导致电池爆炸。

- 
- ◆ 电池长期存放或打印过程中能量完全消耗之后，都应立即对电池进行充电。事实上，经常给电池充电有助于延长电池使用寿命并且不会产生诸如记忆效应之类的负面影响。
  - ◆ 请勿使电池与金属物质接触。
  - ◆ 请勿使用外壳受损电池。
  - ◆ 请勿使电池受潮。
  - ◆ 电池与打印机的运行温度相同。请参阅“参考信息”。
  - ◆ 通常，在经过第一个 300 次的使用周期后，电池容量最多下降 20%。
  - ◆ 电池长期存放或打印过程中能量完全消耗之后，都应立即对电池进行充电。事实上，经常给电池充电有助于延长电池使用寿命并且不会产生诸如记忆效应之类的负面影响。

- ◆ 即使不打印任何作业，打印机也会消耗电量。不使用打印机时，请取出打印机电池并将其置于充电器上。
- ◆ 许多因素都会影响影响电池性能（包括打印标签量、批处理作业的打印时间间隔、每张标签的黑色比率以及打印机功效管理）。

# 使用介质

打印机可以使用三种介质：

- ◆ 标签
- ◆ 标牌
- ◆ 收据纸

提供两种打印模式。介质加载方法取决于所用的打印机模式。

- ◆ **剥离模式**，打印标签时可以将介质从衬纸层剥离。使用该模式，可以立即提供标签。仅适用于标签。
- ◆ **非剥离模式**，不会剥离衬纸。适用于打印连续纸带、标牌和收据纸。

## 加载介质

---

加载介质：

1. 启动打印机。（电源按键位于键盘右上部。）
2. 如果出现日期提示，请按下 **Load**（加载）键。否则，选择一种版式然后按下 **Load**（加载）键。将会看到：

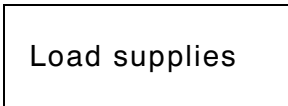

Load supplies

3. 按下闭锁按钮，并立即开启介质盖。

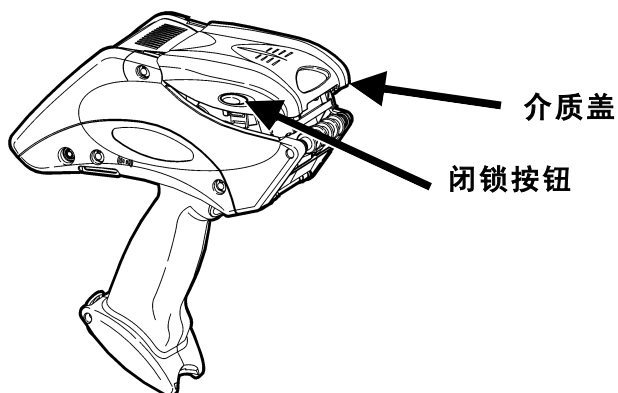

4. 从介质卷中除去密封。
5. 掰开装有弹簧的介质支架调整片。

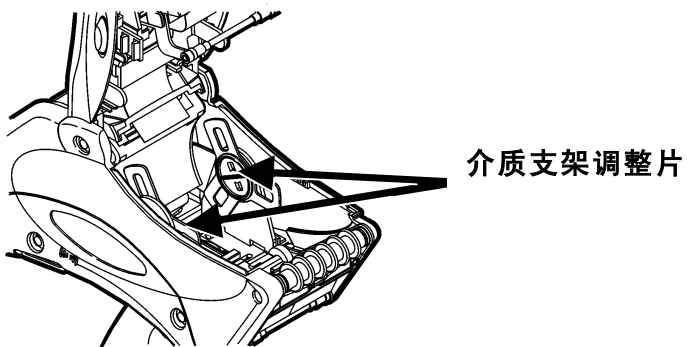

6. 将介质卷置于介质支架中，以便可以从底部输送标签。标签上的墨线应朝下。

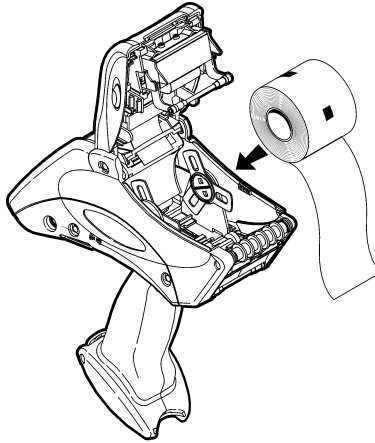

**注意：** 专用纸没有墨线。

7. 为所需打印模式加载介质。请参阅“在剥离模式下加载介质”或“在非剥离模式下加载介质”。

### **在剥离模式下加载介质**

若要为剥离模式加载介质：

- A. 从衬纸上剥离并丢弃前 4 英寸长度的标签。

**注意：** 请勿在 4 英寸点上撕裂介质；注意应仅剥离标签。

**B.** 向上放置打印机并轻轻按下标签导向器。这可能比较费力。

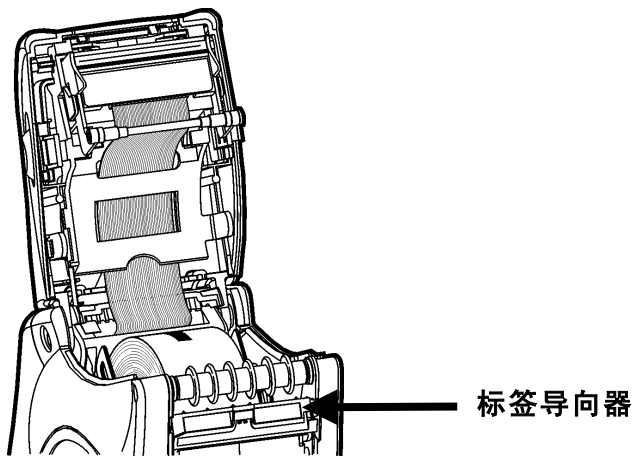

**C.** 将 4 英寸长的衬纸全部输送到玻璃杆上部，并置于上墨滚筒和标签导向器下部。

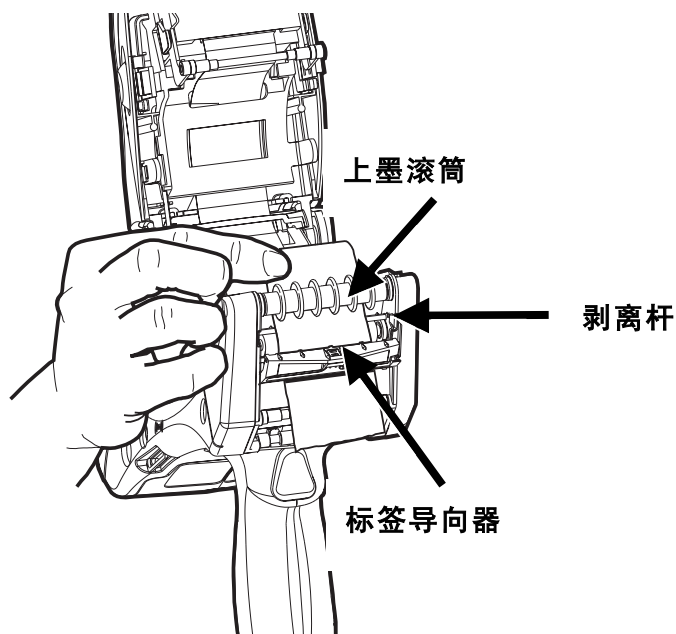

**D.** 上推标签导向器，直至啮合。

**E.** 将介质盖半盖到第一个位置。

**注意：** 此时，**请勿**完全关闭介质盖；否则将会卡纸。

**F.** 将介质边缘置于送纸和压力滚筒（位于触发器上部）之间，并按下触发器。丢弃送入的多余标签。

压力滚筒（送纸  
滚筒位于其后  
部）

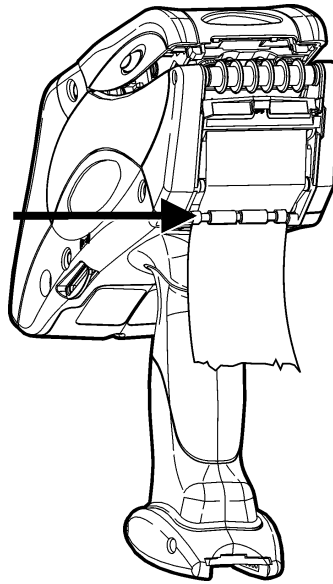

**G.** 完全关闭介质盖。

**H.** 按下 **Esc** 键，以退出。

## 在非剥离模式下加载介质

若要为非剥离模式加载介质：

- A.** 将介质送入上墨滚筒底部并使其处于标签导向器上部。

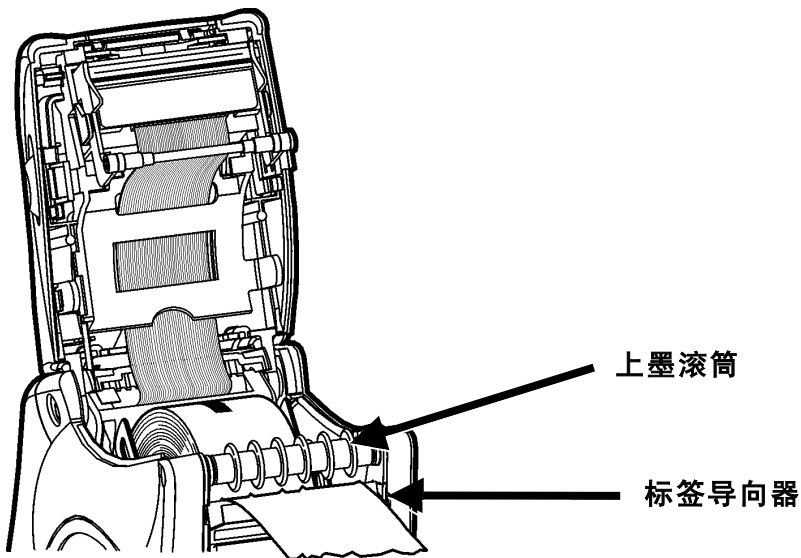

- B.** 完全关闭介质盖。

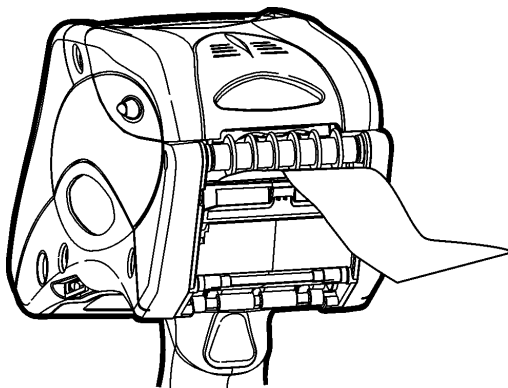

- C.** 按下 Esc 键，以退出。丢弃送入的多余标签。



## 卸载介质

---

若要拆卸介质：

1. **仅剥离模式。** 撕开压力滚筒上部的衬纸。
2. 完全打开介质盖。
3. 用一只手拆下介质支架调整片，并卸下介质卷。

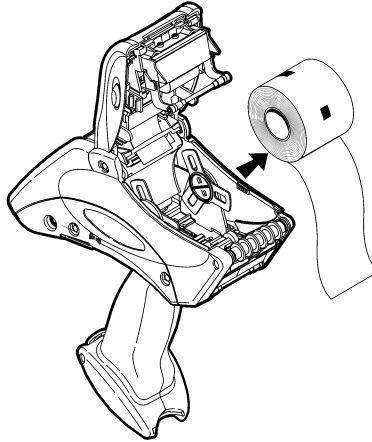

4. **仅剥离模式。** 小心拉出压力滚筒和送纸滚筒之间仍带有衬纸的介质。



# 基本操作

本章说明打印机功能以及使用方法。

## 使用键盘

打印机键盘显示如下。

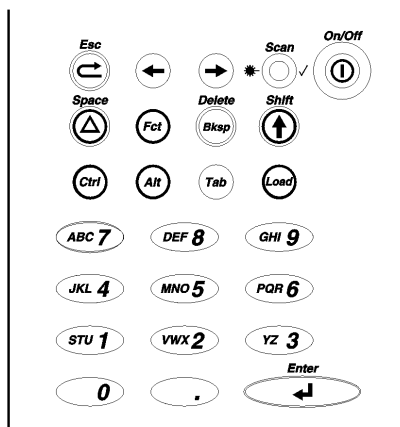

按键	描述
Enter	接受数据或所选菜单。
Ctrl	今后使用。
Alt	当与 3 位数字同时按下时，显示特殊字符。系统管理员将告知所用数字。
Tab	今后使用。
Load (加载)	开始介质加载步骤。

按键	描述
Fct	当与一位数字按下时，执行特殊功能。
Bksp	将光标左移一格。同时按下 <b>Shift</b> 和 <b>Bksp</b> ，即删除当前行上的所有数据。
Shift	<ul style="list-style-type: none"> <li>◆ 显示数字键盘上的字母。有关详细信息，请参阅“输入字母”。</li> <li>◆ 当与 <b>Bksp</b> 一起按下时，删除当前行上的所有数据。</li> </ul>
Esc	移置先前菜单，或退出当前模块或程序。
Arrows（箭头）	在菜单中的各项或一行中的各个字符之间移动。根据具体情况，右箭头可作为下箭头使用。左箭头也可作为上箭头。
On/Off（开/关）	开启和关闭打印机。
Space（空格）	输入一个空格字符。
Numeric/ Alphabetic（数字/字母）	显示一个数字或大写字母。
. Decimal point/period （小数点）	显示一个小数点或小数点字符。

## 输入数据

提供三种数据输入模式：

- ◆ **常规模式** — *默认值*。还称为“数字”模式。按下按键，以访问按键上的显示内容（数字键上的字母除外 — 请参阅“切换”模式）。
- ◆ **切换模式** — 还称为“字母”模式。按下 **Shift** 键，输入字母和数字；或者按下 **Bksp** 键，删除当前行。状态行上显示 **S**）。
- ◆ **特殊键模式** — 按下 **Alt** 或 **Fct** 键（和数字），以显示特殊字符或执行特殊功能。状态行上显示 **A** 或 **F**。

## 输入字母

若要输入大写字母，请在“切换”模式下按下下一个字母键（状态行上显示 **S**）。例如，显示按键 **7** 上面的字母“**ABC**”。

1. 按下 **Shift** 键，进入“切换”模式。
2. 若要输入字母 **A**，按一次按键 **7**；若要输入 **B**，则按两次按键 **7**；若要输入 **C**，按三次按键 **7**。如果按下四次按键 **7**，即开始循环并再次显示 **A**。

**注意：** 快速按下按键。如果在按下多次按键时手指在按键上的停留时间过长，则打印机即假定您已按下按键并且当前显示的字母就是您所需字母。然后，将光标右移一格。

## 使用显示器

---

显示器出现三行内容：即两个数据行和一个状态行。

### 阅读状态行

状态行显示如下指示器：

指示器	描述
<b>F</b>	您已按下 <b>Fct</b> 键，并且打印机处于“特殊按键”模式。在按下一个按键之前，该模式仍然有效。若要返回到“常规”模式而不进入任何功能，请再次按下 <b>Fct</b> 键。
<b>A</b>	您已按下 <b>Alt</b> 键，并且打印机处于“特殊按键”模式。在输入一个三位数字之前，该模式仍将有效。若要返回到“常规”模式而不输入数字，请再次按下 <b>Alt</b> 键。
<b>C</b>	今后使用。
<b>S</b>	您已按下 <b>Shift</b> 键，并且打印机处于“切换”模式。再次按下 <b>Shift</b> 键之前，该模式仍然有效。

如果显示器没有显示任何指示器，则打印机处于“常规”模式。

## 扫描条码

---

您的打印机可能有内置式扫描仪。

打印机的配置方法决定何时扫描。大多数情况下，打印机会在显示器上提示您按下某个具体按键（可能是触发器）。按下时，即启动了扫描仪。

若要扫描条码：

1. 手腕上戴上安全带。
2. 在距离条码符号约 4 – 8 英寸的位置以一定角度安放扫描仪。
3. 按下触发器或系统管理员指定的其他按键。

**注意：** 请勿凝视光束。

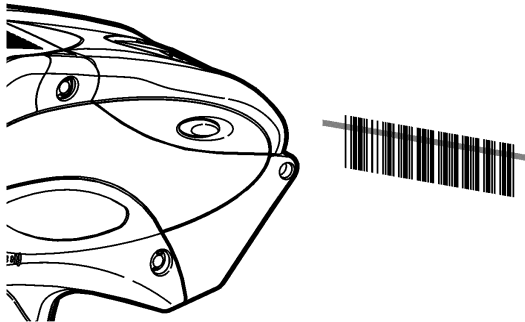

扫描成功后，激光扫描 LED 灯变亮。扫描失败后，该 LED 灯即闪烁黄色。该灯位于键盘右上侧、On/Off（开/关）按键的左侧。

如果不扫描条码：

- ◆ 轻轻变动扫描仪的角度并重试。
- ◆ 清洁扫描仪窗口。有关详细信息，请参阅第 5 章“清洁”。
- ◆ 将扫描仪移到距条码 4 – 8 英寸的位置。根据需要调整距离，以找到适当距离。
- ◆ 尝试扫描已成功扫描的其他条码。如果扫描成功，则表示条码出现扫描问题。
- ◆ 将条码移到光线微暗的区域。
- ◆ 确保条码符号中没有空白（条纹）。

如果扫描仍然失败，那么请系统管理员执行扫描仪检测。

## 验证注释

---

本产品已经美国 DHHS 设备与放射线防保中心批准为 II 类产品。扫描仪的扫描窗口放射出低于 1.3 毫瓦的激光束。超出 I 类限制的激光必须在保护盖内。本产品符合 IEC 825 和 DHHS 规则 21、J 小节中的要求，并且无需任何特别保养。不提供任何用于操作或维护的控件。

<b>⚠ CAUTION</b>	
	<b>Laser Light - Do not stare into beams</b> 680 nm laser - 1.0 mw max output Class II laser product Product conforms to DHHS 21, CFR subchapter J.
<b>Company:</b> Paxar Corporation This device complies with Part 15 of the FCC rules and RSS-210 of Industry Canada. Operation is subject to the following two conditions: (1) this device may not cause interference, and (2) this device must accept any interference, including interference that may cause undesired operation. <b>Tested to comply with FCC standards</b>	

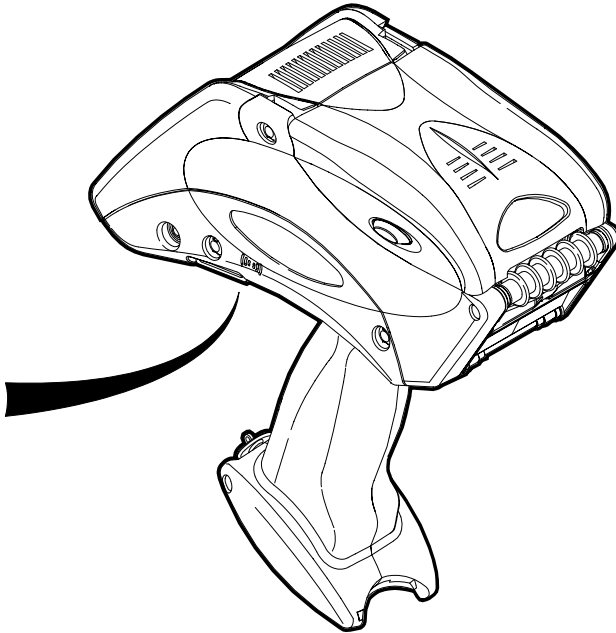



## 打印

---

打印时间和方式取决于打印机配置。可以在如下情况进行打印

- ◆ 按下某个按键后打印。
- ◆ 按下按键时即自动打印。
- ◆ 无任何输入时自动打印。
- ◆ 一次打印一个或多个标签。

## 电源管理

---

如果打印机处于开启状态而您可能在一段时间内不用，则将进入休眠模式以节省能量。在休眠模式下，显示器上出现一个咖啡杯。再次使用时，打印机即被唤醒。

如果打印机保持了一段时间的休眠模式（系统管理员设置总时间值），则打印机即自动完全关闭。

## 佩戴安全带

---

1. 将打印机正面朝下放置，将其顶部置于桌面。
2. 将安全带的薄端穿过打印机把手（靠近电池舱）底部上的勾环。

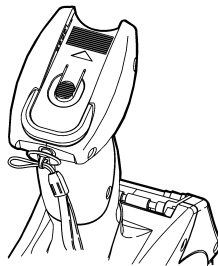

3. 将安全带的厚断穿过薄端的勾环。
4. 拉动皮带。此时，可能需要将薄端的勾环扣入皮带中央位置的塑料片。

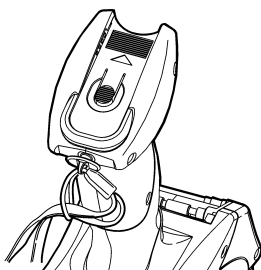

## 5. 拉紧皮带。

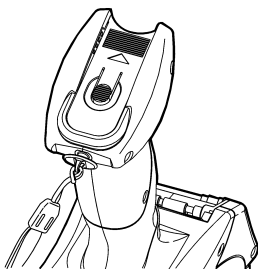

## 帮助性提示

---

- ◆ 一定要使用电量充足的电池。
- ◆ 使用打印机前，将打印机安全带与手腕连接。
- ◆ 当在剥离模式下送入打印的标签时，请勿过量装填打印机。
- ◆ 每次加载新介质卷时，应更换电量充足的电池（目的是确保获得最佳打印质量）。
- ◆ 不使用打印机时，请将其关闭。
- ◆ 在推荐的温度和湿度范围内运行和存放打印机。有关详细信息，请参阅附录 B “参考信息”。

# 保养和维护

正确保养和维护打印机可以提供有效保护并保证正常运行。本章讲述如何

- ◆ 清洁打印头、压纸滚筒、传感器和扫描仪窗口。
- ◆ 清除介质卡纸。
- ◆ 存放打印机。

## 清洁

---

保持打印机的清洁非常重要。您必须清洁下面四个主要区域：

- ◆ 打印头
- ◆ 压纸滚筒
- ◆ 传感器
- ◆ 扫描仪窗口
- ◆ 扫描仪弯曲电缆

若要清洁打印机，则可以使用一块浸有酒精软布。

**请勿**使用尖锐物体清洁打印机。只能在内部区域使用酒精，绝对不能在外部使用。

## 打印头

### 清洁打印头

- ◆ 使用 7-10 卷介质后。
- ◆ 在高温、潮湿或脏乱环境下使用后。
- ◆ 出现打印空白时。
- ◆ 介质卡纸后。

**请勿**使用硅树脂清洁或润滑。**请勿**使用尖锐物体从打印头区域除去粘合剂或标签纸末。**请勿**用手触碰打印头。这些情况都可能损害打印头并不提供保修。

若要清洁打印头：

1. 关闭打印机。
2. 打开介质盖并卸下介质卷。请参阅第 3 章“卸载介质”。
3. 检查介质支架上是否留有粘性残留物，如果需要则进行清除。
4. 用手触摸打印机以外的其他金属物，使身体接地。身体接地可消除对打印机有害的静电。

5. 使用上述任意物品，清除打印头区域的所有粘性物和标签纸末。

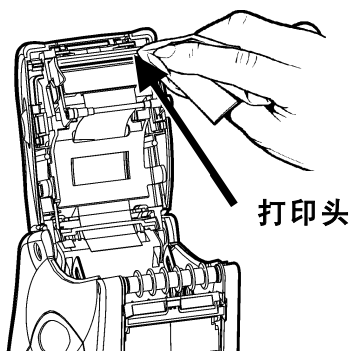

6. 重新加载介质并关闭介质盖。

### 压纸滚筒

若要清洁压纸滚筒：

1. 关闭打印机并打开介质盖。
2. 取出介质。请参阅第 3 章中的“卸载介质”。
3. 向上放置打印机并轻轻按下标签导向器。这可能比较费力。
4. 清洁压纸滚筒并除去所有残留的粘性物质。

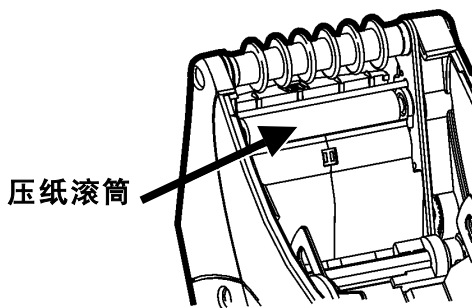

5. 请用手指旋转压纸滚筒，然后继续清洁。
6. 重新加载介质并关闭标签导向器和介质盖。

## 压力滚筒和送纸滚筒

若要清洁压力和送纸滚筒：

1. 关闭打印机并打开介质盖。
2. 取出介质。请参阅第 3 章中的“卸载介质”。
3. 用手指旋转压纸滚筒。该操作还会转动压力和送纸滚筒。
4. 清除滚筒转动时看到的所有粘性残留物。
5. 打印机干燥后，重新加载介质。

## 墨线传感器

若要清洁墨线传感器：

1. 关闭打印机并打开介质盖。
2. 取出介质。请参阅第 3 章中的“卸载介质”。
3. 用蘸有清水的软布清洁墨线传感器。

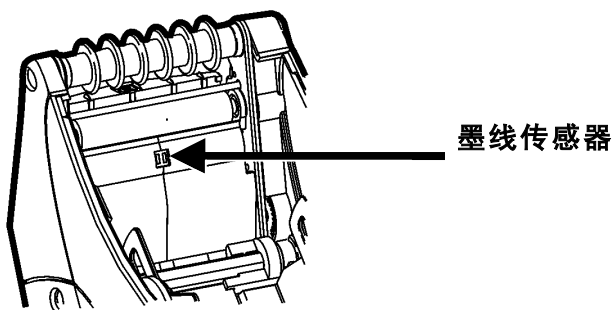

4. 重新加载介质并关闭介质盖。

## 扫描仪窗口

当扫描仪窗口变脏或有油渍时，请立即清洁。若要清洁扫描仪窗口：

1. 将软布蘸取清水。
2. 将窗口全面擦拭干净。

## 扫描仪弯曲电缆

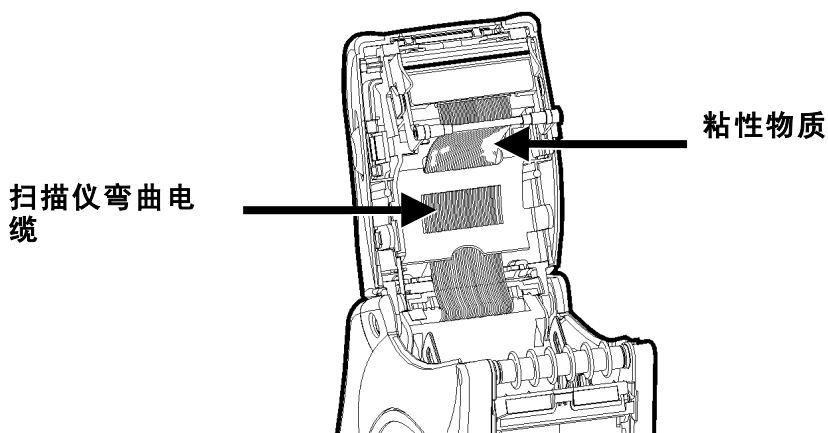

有时候，扫描仪弯曲电缆上残留粘性物质（如上图所示）。若要清洁电缆：

1. 关闭打印机并打开介质盖。
2. 检查扫描仪弯曲电缆。使用本章前面列出的任意物品，清除所有粘性残留物。
3. 关闭介质盖。

## 清除介质末

---

若要清除介质末：

1. 关闭打印机。
2. 完全打开介质盖。
3. 用两个手指轻轻按下标签导向器，将其打开。
4. 取出介质。请参阅第 3 章中的“卸载介质”。
5. 小心除去堵塞的介质并关闭导向器。

**注意：** 请勿从标签导向器前面拉出阻塞的介质。请勿使用尖锐物体去除阻塞的介质。

6. 小心除去压力滚筒与送纸滚筒之间的阻塞介质。

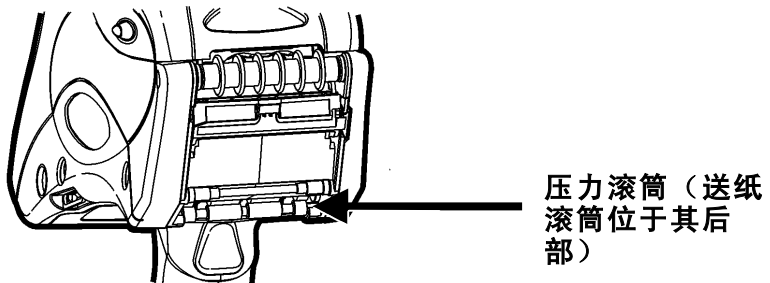

7. 重新加载介质并关闭标签导向器。



## 存放打印机

---

**请勿**将打印机存放在如下位置或靠近如下位置的区域

- ◆ 磁性区域
- ◆ 潮湿区域
- ◆ 脏乱区域
- ◆ 震动比较强烈的区域。



# 故障排除

以下是一些常见打印机故障及其故障排除方法。

故障	解决方案
打印机不能进纸。	更换电量充足的电池。
	完全关闭介质盖。
	正确加载介质。
	检查压纸滚筒是否有阻塞的标签。
打印机不能打印。	更换电量充足的电池。
	正确加载介质。
	清洁打印头。
打印出现空白或颜色太浅。	正确加载介质。
	完全关闭介质盖。
	更换电量充足的电池。
	清洁打印头。
	检查介质是否损坏或存在问题。
打印机打印部分介质并且无法响应键盘或触发器。	正确加载介质或加载新介质（如果需要）。
	清除介质卡纸。
	清洁打印头。
	更换电量充足的电池。
扫描仪不扫描条码。	请参阅第 4 章“扫描条码”。
无法打开显示器。	确保已开启电源。
	更换电量充足的电池。
显示器上出现错误代码和相应的消息。	请与系统管理员联系。

## 错误代码

下面是一些您看到的常见错误代码及其含义。

代码	描述
004 – 005	介质尺寸错误。重新加载正确介质。
267 – 271 410 – 413	通讯错误。请与系统管理员联系。
703 – 704	介质错误。加载介质或确保已正确加载介质。
750	打印头过热。关闭打印机，以使其冷却。
751 – 753	打印机检测到介质标记有问题。请检查是否正确加载介质。
756	打印机介质用完。加载介质。
757	加载介质。校准的介质长度与版式之间的差异为正负 0.25 英寸。
758	介质错误。查看标签卡纸。清除介质通道或重新加载介质。
762	电量不足。给电池重新充电。
763	等待分配标签。按下 <b>Enter</b> 键。
768	打印头错误。请与系统管理员联系。
790 – 791	打印机正忙或存在未解决的故障。关闭打印机。请等待 2 秒钟，然后再重新打开打印机。
904 – 911	系统错误。请与系统管理员联系。
SYSTEM ERROR VECTOR ## (系统错误 向量 ##)	系统错误。请与系统管理员联系。

如果这些解决方法无效或者您所遇到的故障或错误代码没有列出，请与管理员联系或拨打本手册背面的电话号码与服务部分联系。

# 词汇表

若要使用本打印机，则应了解如下术语。

术语	定义
条码	竖直的黑白条序列。这些条纹的间距和宽度代表不同的数据。扫描仪读取条码。
非剥离模式	一种打印模式，该模式下不会剥离衬纸。适用于打印连续纸带、标牌和收据纸。
常规模式	默认的数据输入模式。在此模式下，用户按下某个按键即可访问按键上显示的内容。（数字按键上的字母除外）。
剥离模式	一种打印模式，该模式下打印标签时可以将介质从衬纸层剥离。使用该模式，可以立即提供标签。仅适用于标签。
压纸滚筒	固定介质的打印机表面。它可以旋转，从而帮助向前移动介质。
打印头	打印机中的表面，在此部位进行打印。介质穿过打印头，以打印标签。
传感器	一种查看已启动新标签的设备。利用介质背面的墨线进行检查。
切换模式	一种打印模式，在此模式下用户按下 <b>Shift</b> 键，以便 <ul style="list-style-type: none"><li>◆ 输入显示数字键盘上的字母。有关详细信息，请参阅“输入字母”。</li><li>◆ 当与 <b>Bksp</b> 一起按下时，删除当前行上的所有数据。</li></ul>
介质	要打印的纸张（标签、标牌或收据纸）。
专用按键模式	用户按下 <b>Fct</b> 或 <b>Alt</b> 按键再按下数字键后来访问各种功能或显示特殊字符的数字输入模式。



# 参考信息

## 规格

---

<b>尺寸：</b>	宽度 – 7.75 英寸（197 毫米） 长度 – 3.25 英寸（83 毫米） 高度 – 6.50 英寸（165 毫米） 重量 – 1.96 磅（0.89 千克） 装运重量 – 5.62 磅（2.55 千克）
<b>打印头：</b>	1.89 英寸（48 毫米/384 点）（203 个点/英寸）
<b>打印：</b>	热敏（无油墨/色带）
<b>打印速度：</b>	2 英寸（51 毫米）/秒
<b>内存：</b>	1MB RAM 和 2MB 闪存
<b>电池类型：</b>	7.4V 锂电（110V – 240V AC 适配器）
<b>电池再充电时间：</b>	1 – 3 小时，取决于所用充电器。
<b>介质尺寸：</b>	宽度为 1.2 英寸、1.5 英寸和 2.0 英寸（30 毫米、38 毫米和 51 毫米） 长度：0.785 英寸 – 4.0 英寸（20 毫米 – 102 毫米） 剥离模式支持 0.785 英寸（20 毫米）或更长。 非剥离模式支持 0.55 英寸（13.97 毫米）或更长。
<b>运行温度：</b>	40°F – 110°F（4°C – 43°C）
<b>湿度（运行和存放）：</b>	5% 至 -90% 无冷凝

## 附件/选件

---

- ◆ 9462 单节电池充电器
- ◆ 9464 四节电池充电器
- ◆ AC 电源 (110V – 240V)—运行范围是 95V – 264V
- ◆ 集成的激光扫描仪（常规或高速）
- ◆ 文档\*
- ◆ 备用电池
- ◆ 腕带

\*可从网站获得。





