

HANDLEIDING VOOR DE GEBRUIKER



TABLETOP PRINTER

1

Elk product en programma beschikt over een bijbehorende schriftelijke garantie, de enige garantie waarop de klant zich kan beroepen. Avery Dennison Corp. behoudt zich het recht voor om op elk willekeurig moment en zonder voorafgaande kennisgeving wijzigingen in het product, de programma's en de verkrijgbaarheid aan te brengen. Alhoewel Avery Dennison Corp. haar uiterste best heeft gedaan deze handleiding te voorzien van volledige en nauwkeurige informatie, kan Avery Dennison Corp. niet aansprakelijk worden gesteld voor eventuele weglatingen of onnauwkeurigheden. Eventuele updates worden in een latere uitgave van deze handleiding opgenomen.

©2015 Avery Dennison Corp. Alle rechten voorbehouden. Geen enkel deel van deze uitgave mag worden gereproduceerd, verzonden, opgeslagen in een geheugensysteem of vertaald worden in enige taal, in enige vorm of op enige manier zonder voorafgaande schriftelijke toestemming van Avery Dennison Corp.

Handelsmerken

Monarch® en MPCL zijn handelsmerken van Avery Dennison Retail Information Services LLC.
Avery Dennison® is een handelsmerk van Avery Dennison Corp.



INHOUDSOPGAVE

AAN DE SLAG	1-1
Publiek.....	1-1
Printeroverzicht	1-1
Het netsnoer aansluiten.....	1-3
Communicatie tot stand brengen	1-3
Gebruik van het bedieningspaneel.....	1-4
Een functie selecteren	1-4
Een functie afsluiten	1-4
Sluimervertraging	1-5
De printertaal selecteren	1-5
Een testlabel printen	1-5
ROLLEN PLAATSEN	2-1
Draadetiketten gebruiken	2-1
Etiketten laden	2-2
Voor draadetiketten	2-4
Voor kettinglabels.....	2-4
Labels voor lostrekmodus plaatsen (optioneel).....	2-7
Labels voor lostrekmodus plaatsenstrookopwikkelspoel (optioneel)	2-13
Een volle strookopwikkelspoel verwijderen	2-15
LINT LADEN	3-1
Informatie over linten	3-1
PRINTEN	4-1
Printen	4-1
Pauzeren tijdens printen	4-2
Printen annuleren	4-2
Een batch herhalen	4-2
REINIGING EN ONDERHOUD.....	5-1
Vastgelopen labels verwijderen.....	5-1
Reiniging.....	5-1
De printkop vervangen	5-4
PROBLEMEN OPLOSSEN.....	6-1
De afdrukkwaliteit instellen	6-1
Afdrukcontrast instellen	6-1
De drukschijven van de printkop afstellen.....	6-2
Problemen oplossen.....	6-3
Foutmeldingen.....	6-4
SPECIFICATIES.....	A-1
Printer	A-1
Materiaal (Media).....	A-1
Lint.....	A-2

AAN DE SLAG

1

De Avery Dennison® Monarch® Desktop Printer 1 drukt af op thermo transfer (lint) en thermo direct labels of etiketten. De printer drukt labels continu (in een strook) af of op aanvraag (on-demand) (een label tegelijkertijd). U kunt afdrukken op geperforeerd, gestanst, zwart gemarkeerd of continu (niet-geïndexeerd) materiaal.

In dit hoofdstuk wordt het volgende uitgelegd:

- ◆ Het aansluiten van het netsnoer en de communicatiekabel.
- ◆ Het gebruik van het bedieningspaneel van de printer.

Een netsnoer en lintopwikkelkern (kan zich reeds op opwikkelspoel bevinden) zijn ingesloten). Bewaar de doos en het verpakkingsmateriaal in het geval de printer gerepareerd moet worden.

Opmerking: raadpleeg het *Veiligheidsdocument* bij uw printer en de regelgevende informatie op de website.

Publiek

Deze *Handleiding voor de gebruiker* is bestemd voor degene die labels afdrukt en toepast.

Raadpleeg voor geavanceerde printerinstellingen (configuratie van de printer, wijzigen van RFID-instellingen) de *Handleiding voor de systeembeheerder*.

Printeroverzicht

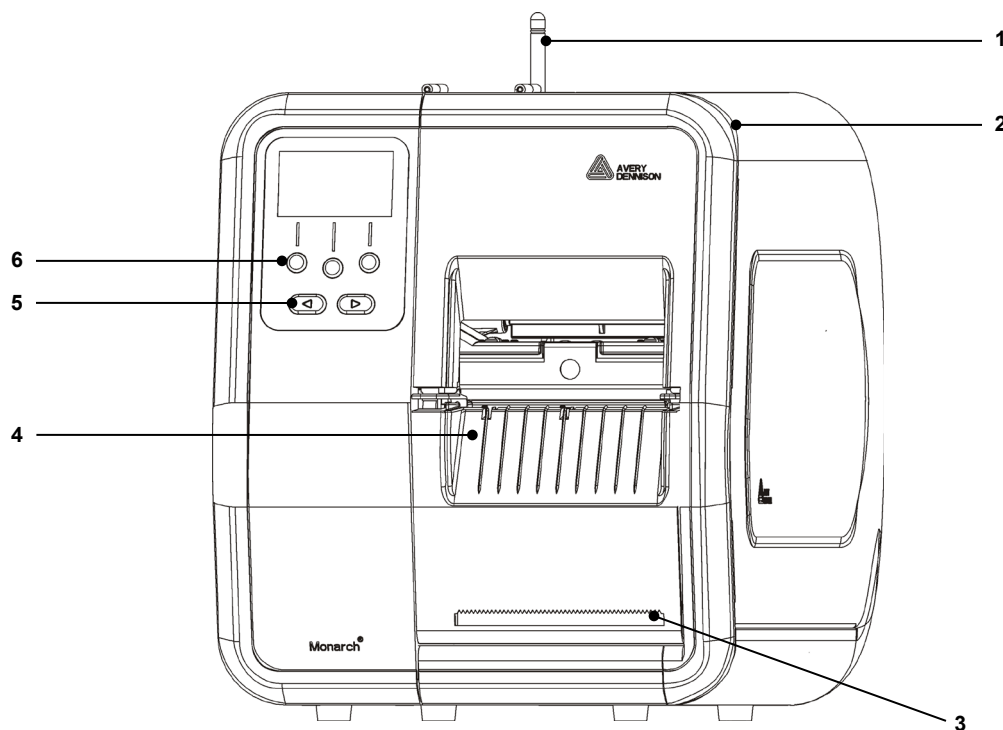

1	Antenne, indien geïnstalleerd	4	Uitvoerdekseel
2	Deksel	5	Navigatietoetsen
3	Scheurrand strook	6	Functietoetsen

Aanraakbare delen zijn rood.

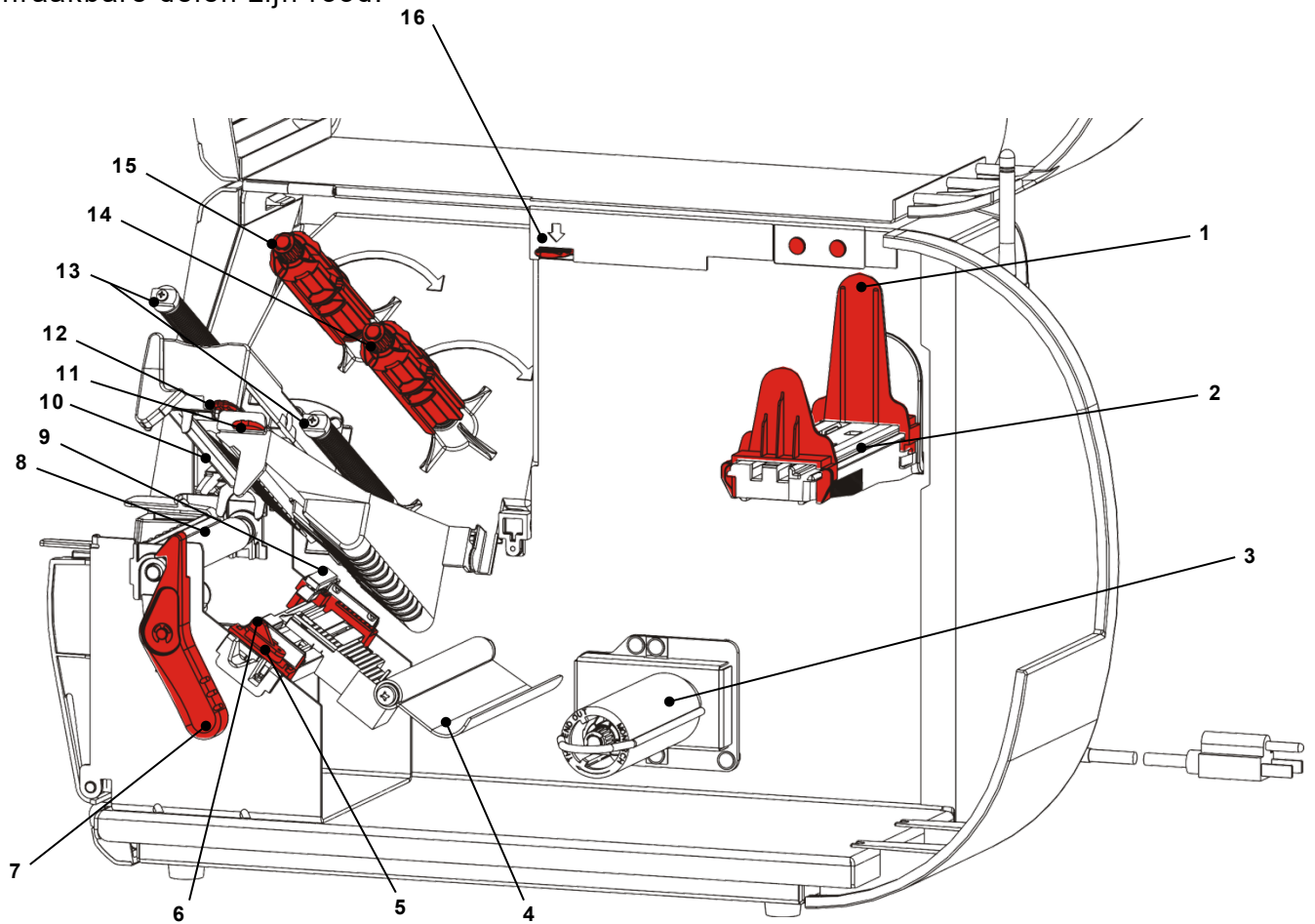

1	Rolgeleiders	9	Matrijs-sensor
2	Rolhouder	10	Printkop
3	Strookopwikkelspoel (optioneel)	11	Richtlipje
4	Tensiebalk	12	Lipje printkop
5	Rolgeleiders	13	Lintgeleiders
6	Rolhendel	14	Lintspoel
7	Vergrendeling printkop	15	Lintopwikkelspoel
8	Geleiderol	16	Printkopontgrendeling

Het netsnoer aansluiten

De elektrische voeding schakelt automatisch tussen 115V of 230V. Er zijn geen instellingen door de gebruiker vereist.

1. Steek het netsnoer in de aansluiting achter op de printer. Steek het andere uiteinde van de kabel in een geaard stopcontact.

Opmerking: gebruik alleen een goedgekeurd netsnoer met de juiste spanning voor het land van installatie. Op locaties met stroomuitval/spanningspieken raden wij aan een goedgekeurde overspanningsbeveiliging te gebruiken met de juiste spanning voor het land van installatie.

2. Zet de printer aan. Druk op (I) om de printer aan te zetten en op (O) om hem uit te zetten.

Communicatie tot stand brengen

Zorg er alvorens te gaan printen voor dat een rol is geplaatst, de printer is aangesloten op een host (een pc of een netwerk) en dat er data kunnen worden ontvangen.

De printer kan communicatie tot stand brengen via de seriële poort, de USB-poort van het apparaat, de Ethernet-poort of draadloos (optie). Alvorens de printer afdrukopdrachten kan accepteren van de host, moet u:

- ◆ de communicatiekabel tussen de printer en de host aansluiten of draadloos verbinden.
- ◆ de communicatiewaarden op de printer instellen overeenkomstig de waarden op de host (alleen door systeembeheerder).

Vraag uw systeembeheerder welke communicatiemethode u moet gebruiken.

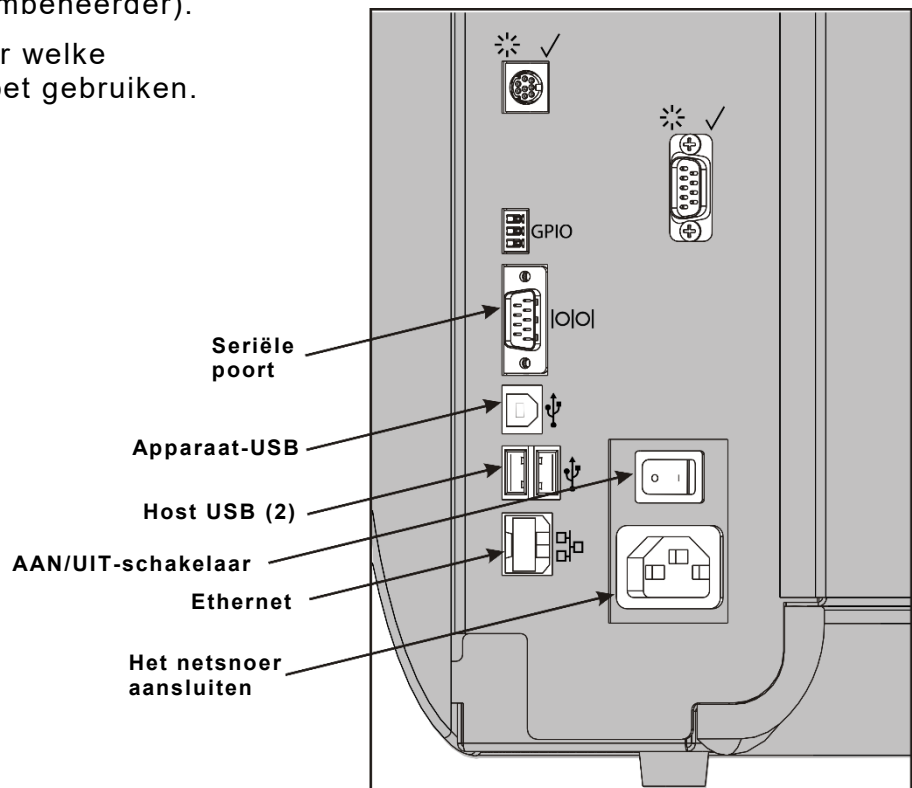

Voor seriële communicatie:

Bevestig de seriële kabel met de aansluitingsschroeven. Zorg ervoor dat de communicatiewaarden van de printer overeenkomen met die van de host. De standaardwaarden van de printer zijn 9600 Baud, 8 bit dataframe, 1 stop bit, geen pariteit en DTR-flowcontrole.

Voor USB-communicatie:

De printer beschikt over drie USB 2.0-poorten. Drivers zijn via onze website beschikbaar.

Apparaatpoort Aansluiten op een pc en data overdragen

Host-poorten Aansluiten voor externe apparatuur, zoals een toetsenbord, scanner of
(2) stick

Voor Ethernet-communicatie:

Als u gebruik maakt van Ethernet-communicatie kunt u als volgt de status controleren via de led's:

Bovenste led: Knipperend groen netwerkactiviteit/data-ontvangst

Onderste led: Oranje er is een verbinding

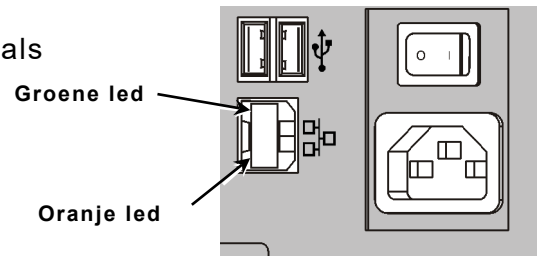

Gebruik van het bedieningspaneel

Het bedieningspaneel heeft een lcd-scherm en vijf toetsen. De bovenste drie toetsen zijn functietoetsen, die verschillen naar gelang de getoonde taak boven de toets. De onderste twee toetsen zijn navigatietoetsen; gebruik deze om door de menu's te scrollen.

Het lcd

- ◆ heeft een rode achtergrond als onmiddellijke aandacht (vastloping of storing) is vereist. Raadpleeg voor meer informatie hoofdstuk 6 "[Problemen opsporen en verhelpen](#)."
- ◆ heeft een groene achtergrond als de printer actief is (printen of data ontvangen).
- ◆ heeft een witte achtergrond als menuprompts, printerinstellingen, toetsfuncties etc. worden bekeken.

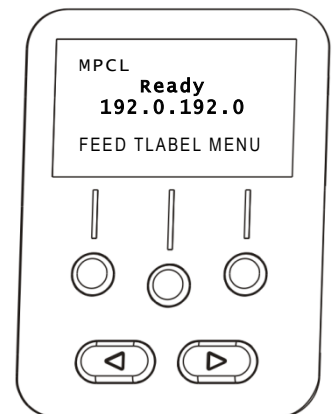

Een functie selecteren

Uw systeembeheerder kan het MENU activeren om de printer te configureren.

- ◆ Druk op **MENU**.
- ◆ Druk op ← of → om de menu-opties weer te geven.
- ◆ Druk op **SELECT** als u de gewenste menu-optie ziet.

Een functie afsluiten

Een optie kan op twee manieren worden afgesloten. Eenmaal **BACK (TERUG)** indrukken om terug te keren naar het vorige menu en wijzigingen op te slaan. **CANCEL (ANNUL.)** indrukken om terug te keren naar het vorige menu; waarbij wijzigingen echter niet worden opgeslagen.

Sluimervertraging

Als de printer inactief is gedurende een bepaalde tijd, wordt de sluimermodus geactiveerd om stroom te besparen. Uw systeembeheerder kan de instelling Sluimervertraging aanpassen. De standaardinstelling is 60 minuten. De sluimermodus gaat uit zodra de printer een afdrukopdracht ontvangt of als er een toets wordt ingedrukt.

De printertaal selecteren

De menutaal van de printer wijzigen:

1. Druk op **MENU**.
2. Druk op **←** of **→** totdat u **SETUP (INSTELLINGEN)** ziet. Druk op **SELECT**.
3. Druk op **←** of **→** totdat u **LANGUAGE (DISPLAYTAAL)** ziet. Druk op **CHANGE (WIJZIG)**.
4. Druk op **←** of **→** totdat u de gewenste taal ziet en druk op **SET (INTEL)**.
5. Druk op **BACK (TERUG)** totdat u "Gereed" ziet en druk vervolgens op **SELECT**.

Een testlabel printen

Druk voordat u de technische ondersteuning belt een testlabel af.



1. Selecteer in het hoofdmenu **TLABEL**.
2. Druk op **←** of **→** om door de testlabel-opties te scrollen:

Printerinformatie

Bevat generieke informatie, waaronder inchtellingen en printkopresolutie.

MPCL-label

Bevat de MPCL-pakketinformatie van de printer.

<pre>MONARCH ADTP-1 / 1.0 04/23/07 15:58:15 261 TOTAL INCHES 0 HI ENERGY INCHES 24.0 VOLTAGE 203dpi 783 PH INFORMATION 0000 BAD DOTS 32768/16384 MEMORY -- OPTIONS</pre> 	<pre>MONARCH ADTP-1 / 1.0 A,0,0,0,0,0! B,1,1,0,0,0,0! C,0,0,0,0,0,0! D,1,0,2! E,{,,",,},,--,--,0d/0a! F,3,1,0,0,1! G,0,65,65! X,0,3,-7,-7,0! H,D,R,640! H,F,R,1500 M,I,R,3300!</pre> 
---	---

3. Als u het gewenste testlabel ziet, drukt u op **PRINT**. Druk op **BACK (TERUG)** om terug te keren naar het vorige menu zonder een testlabel af te drukken.

ROLLEN PLAATSEN

In dit hoofdstuk wordt beschreven hoe u het volgende plaatst:

- ◆ een rol labels, etiketten of draadetiketten
- ◆ kettingformulieren
- ◆ lostrekmodusrol met of zonder interne strookopwikkeling.

Vraag uw systeembeheerder welk type rol u moet gebruiken.

Thermo direct speciaal behandeld materiaal waarbij geen lint wordt gebruikt voor afdrukken

Thermo transfer standaardmateriaal waarbij een lint nodig is voor afdrukken

Opmerking: uw systeembeheerder moet de printer voor het correcte type materiaal instellen.

Plaats geen lint als u thermo direct materiaal gebruikt.

Draadetiketten gebruiken

Volg deze richtlijnen voor draadetiketten:

- ◆ maximum afdruksnelheid is 15,2 mm per seconde.
- ◆ thermo direct afdrukken en een snijder worden niet ondersteund.
- ◆ Er is een niet-afdrukbaar gebied van 6,4 mm (0,250 inch) aan de draadzijde van het etiket.

Etiketten laden

1. Open het deksel.

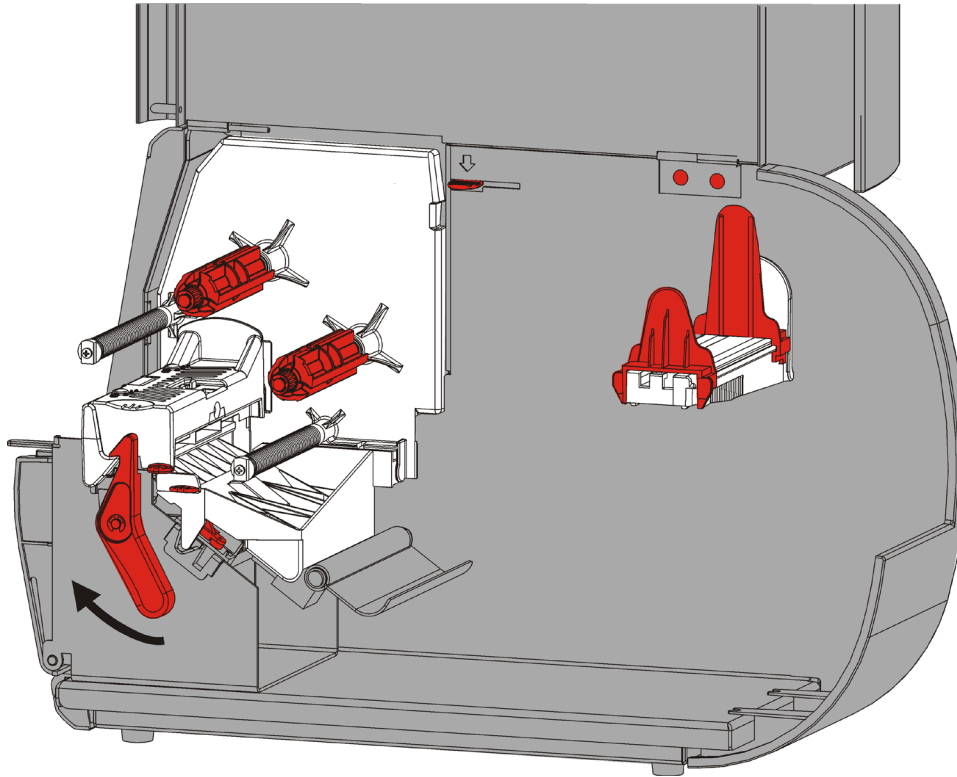

2. Draai de printkopvergrendeling om de printkop te ontgrendelen.

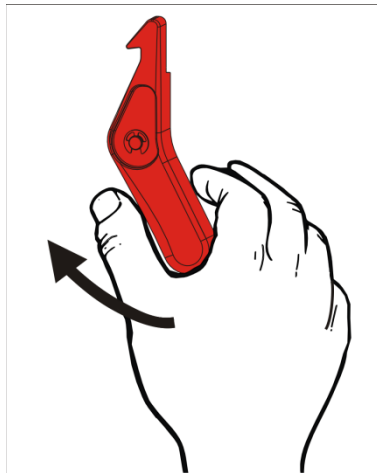

3. Breng de printkop omhoog totdat deze op de plaats klikt.

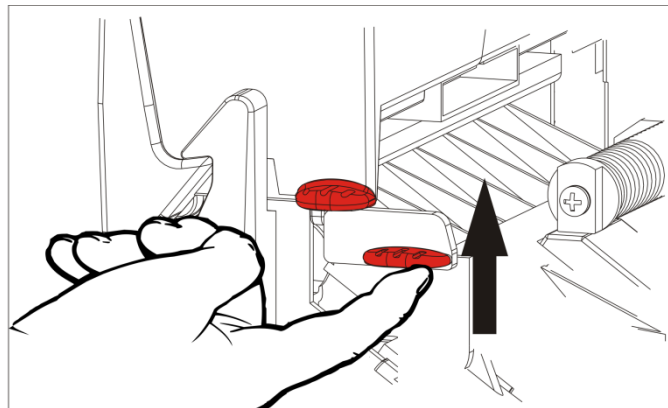

4. Pas de rolgeleiders aan de maat van de rol aan. De rolhouder moet vrij kunnen bewegen.

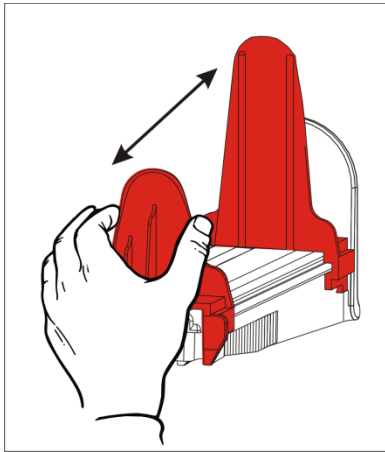

5. Plaats het rolmateriaal op de rolhouder. Labels kunnen van de bovenkant of de onderkant afrollen; etiketten mogen alleen vanaf de onderkant afrollen (etiketrollen worden met de voorzijde naar binnen opgerold).

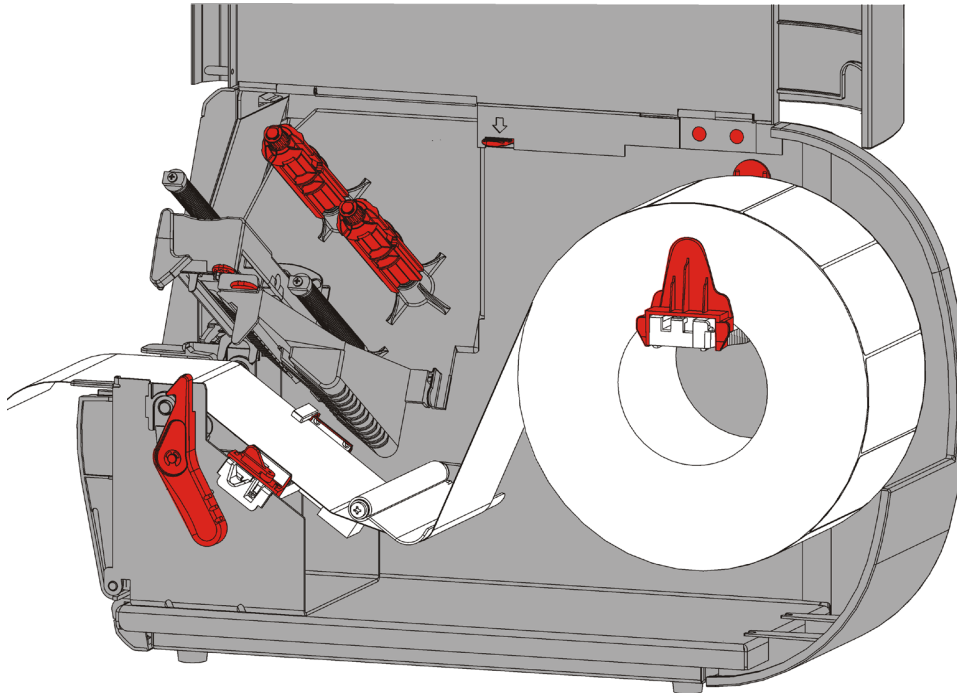

6. Voer de rol onder de tensiebalk door naar het rolpad.

Voor draadetiketten

Schud de rol met draadetiketten naar beneden om de rol los te maken. Zorg ervoor dat de draadjes naar buiten wijzen.

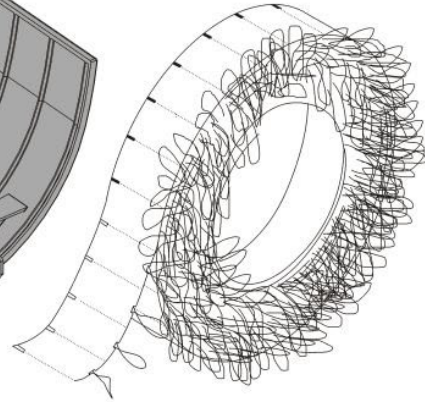
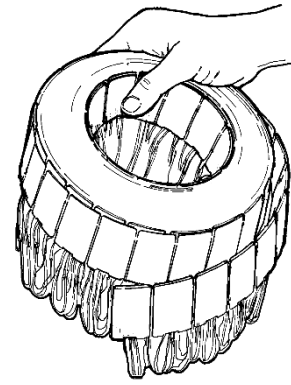
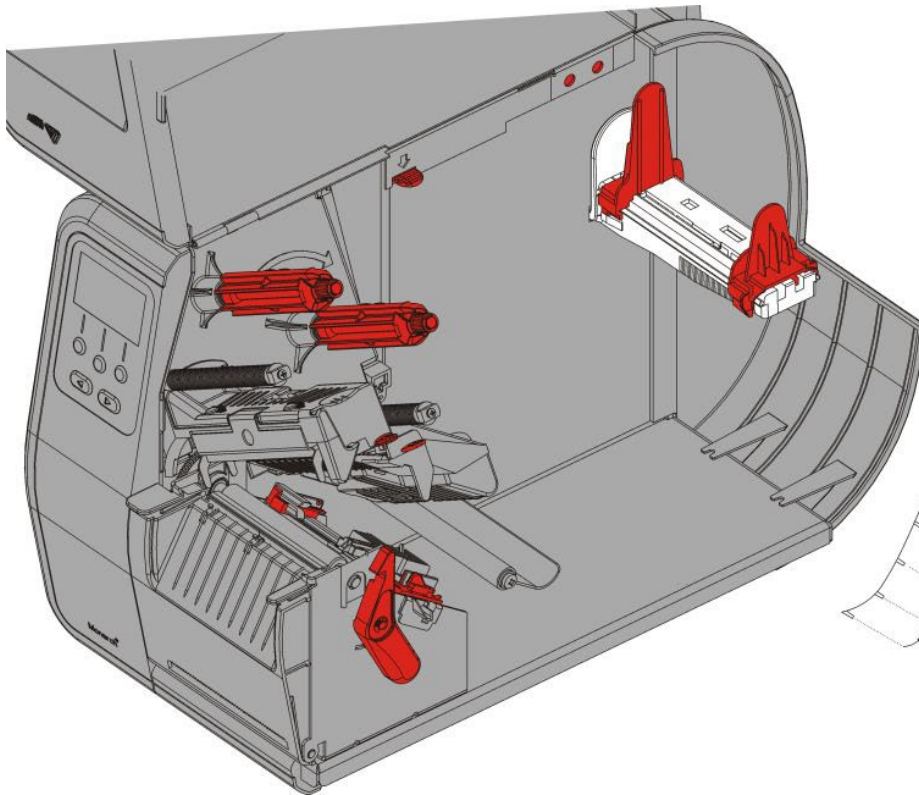

Voor kettinglabels

Plaats een stapel kettinglabels achter de printer, met de labelzijde omhoog. Leg de labelstrook op de materiaalhouder.

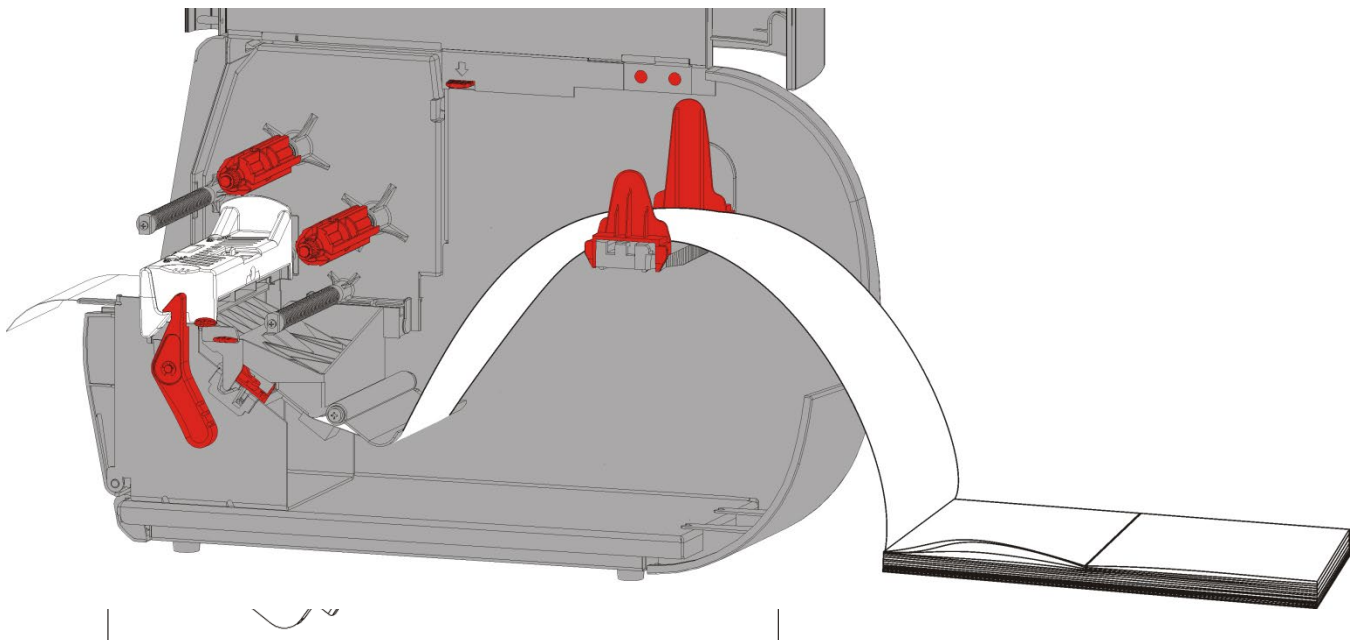

7. Duw de hendel van de houder omlaag om de geleiders los te maken.

8. Leg het materiaal langs het invoerpad, zodat dit een paar centimeter uit de voorkant van de printer steekt. Stop het materiaal onder de pennen en de matrijs-sensor.

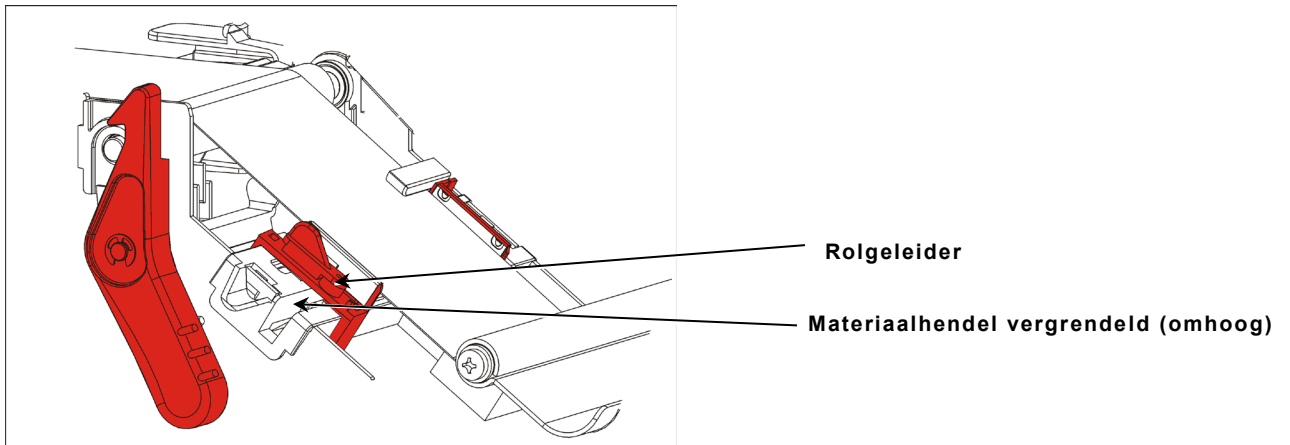

9. Stel de rolgeleiders in zodat ze de rol nauwelijks raken. Breng de houder omhoog om deze te vergrendelen.

10. Druk op de printkopontgrendeling.

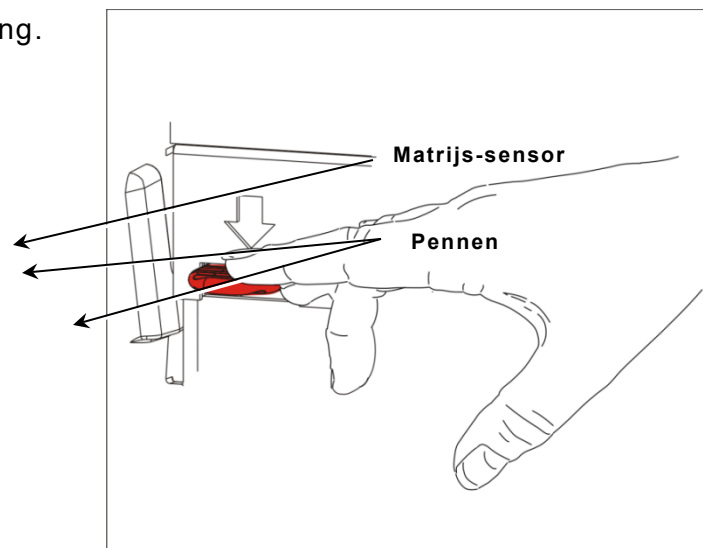

11. Sluit de printkop totdat deze op de plaats klikt.

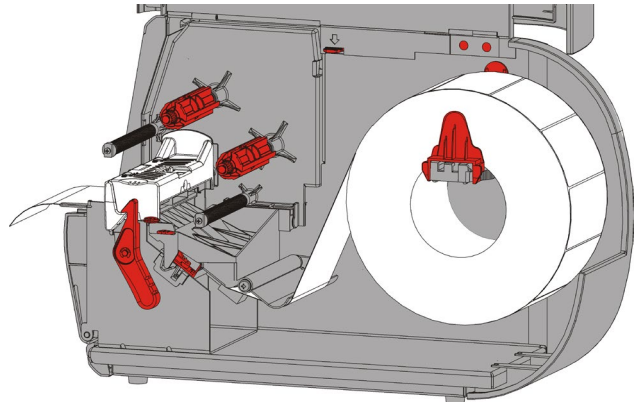
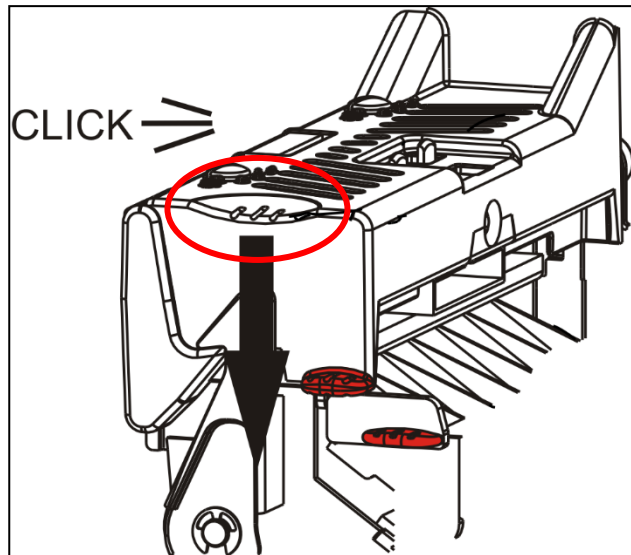

12. Sluit het deksel.

13. Druk op **FEED (INVOER)** om het materiaal onder de printkop te plaatsen.

Het kan zijn dat u de drukschijven van de printkop moet afstellen op basis van de breedte van het materiaal dat u gebruikt. Raadpleeg "[De drukschijven van de printkop afstellen](#)" voor meer informatie.

Opmerking: houd de printkop ontgrendeld als de printer langdurig niet gebruikt wordt. Dit voorkomt schade aan de geleiderol wat een papierstoring kan veroorzaken.

Labels voor lostrekmodus plaatsen (optioneel)

In de lostrekmodus scheidt de printer strook de van het label. Dit staat bekend als printen on-demand (op aanvraag). Het volgende label wordt niet geprint voordat het volledige label uit de printer is verwijderd of als u op **INVOER** drukt. Op het scherm staat "X van Y wordt afgedrukt" totdat alle labels zijn geprint.

- ◆ minimum invoerlengte is 38 mm.
- ◆ maximum afdruksnelheid is 203,2 mm per seconde.
- ◆ gebruik ongeperforeerd materiaal.

Opmerkingen: uw systeembeheerder moet de printer voor de on-demand modus en het correcte type materiaal instellen.

1. Open het deksel.

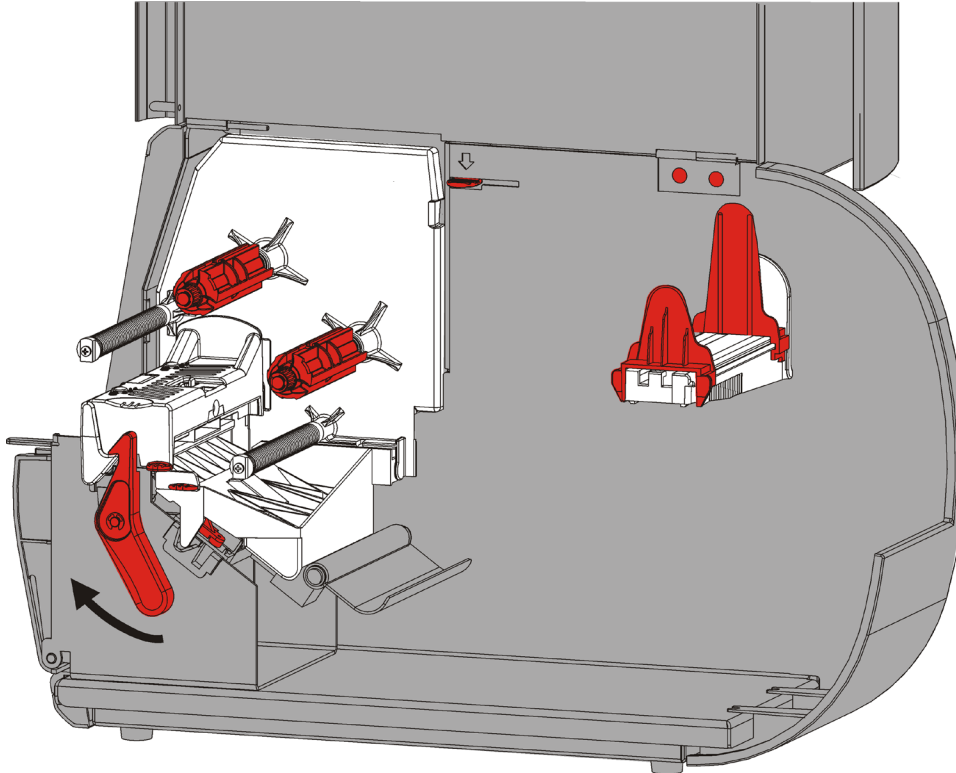

2. Draai de printkopvergrendeling om de printkop te ontgrendelen.

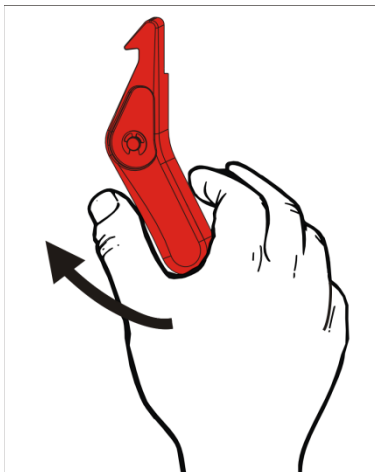

3. Breng de printkop omhoog totdat deze op de plaats klikt.

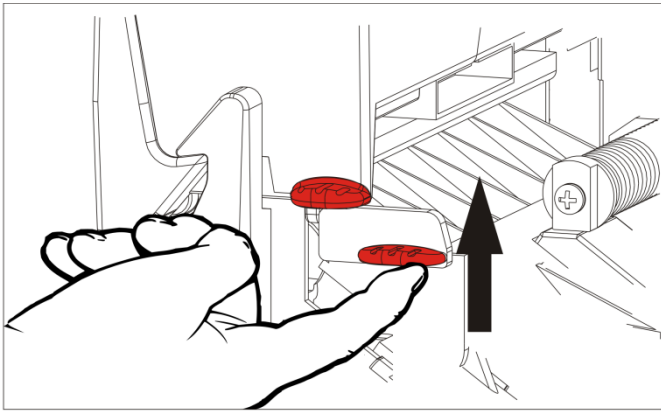

4. Pas de rolgeleiders aan de maat van de rol aan. De rolhouder moet vrij kunnen bewegen.

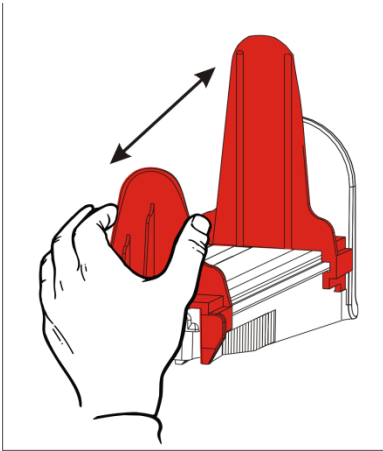

5. Plaats het rolmateriaal op de rolhouder. Labels kunnen van de bovenkant of de onderkant afrollen.

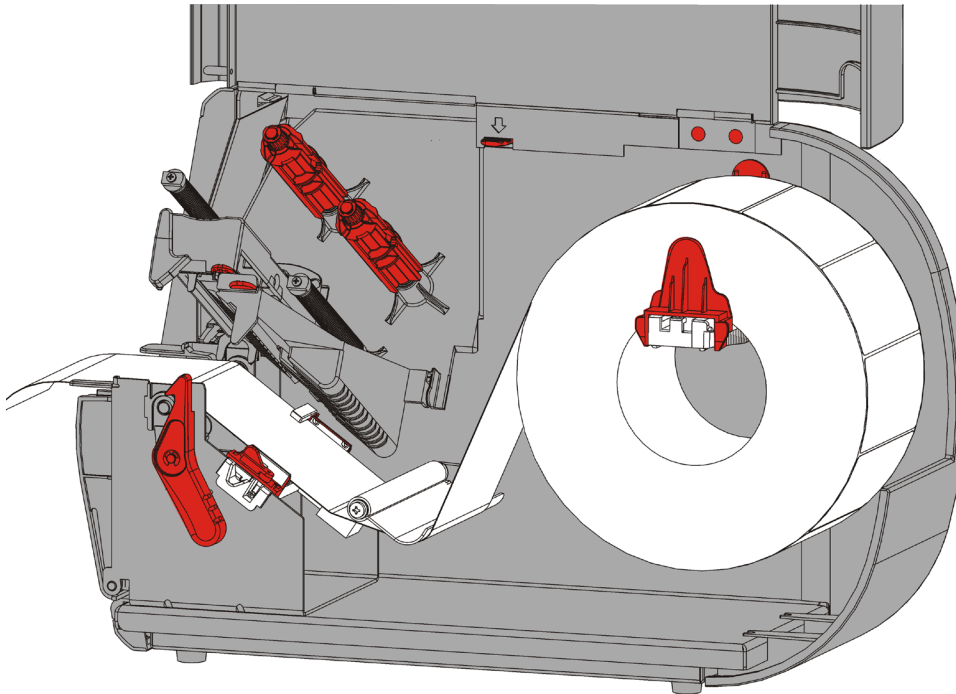

6. Voer de rol onder de tensiebalk door naar het rolpad.

7. Duw de hendel van de houder omlaag om de geleiders los te maken.

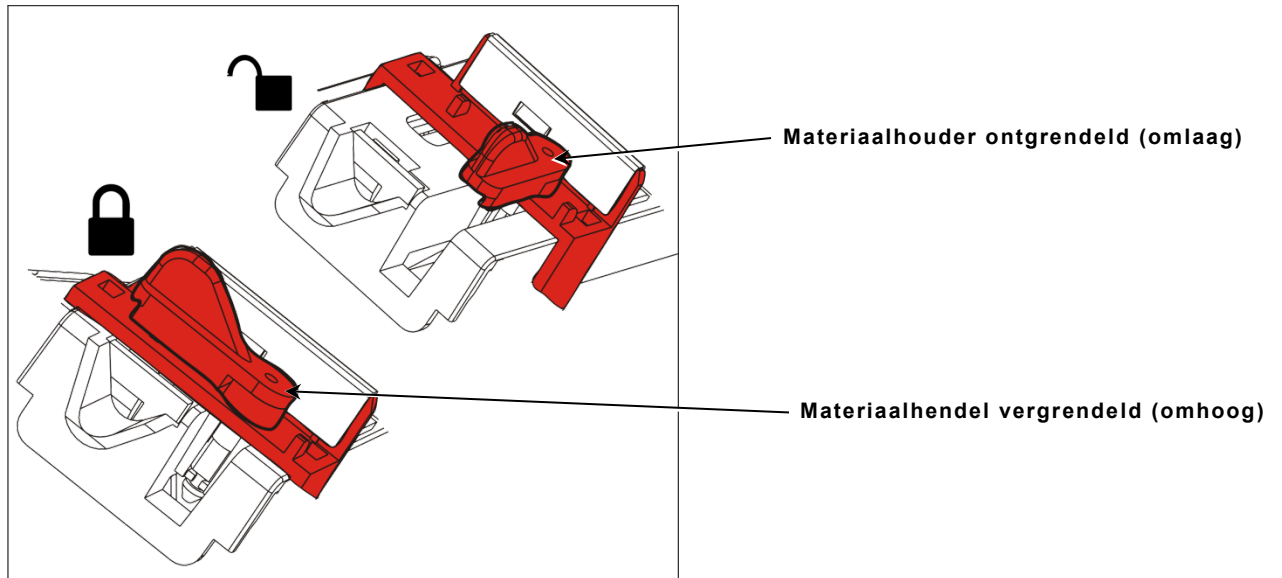

8. Leg het materiaal langs het invoerpad, zodat dit een paar centimeter uit de voorkant van de printer steekt. Stop het materiaal onder de pennen en de matrijs-sensor.

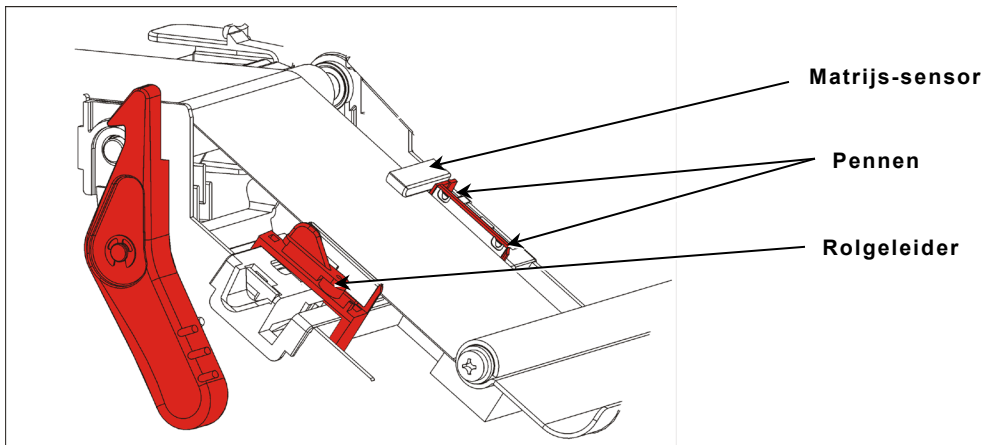

9. Stel de rolgeleiders in zodat ze de rol nauwelijks raken. Breng de houder omhoog om deze te vergrendelen.

10. Duw de lipjes van het uitvoerdekseel omlaag om het uitvoerdekseel te openen.

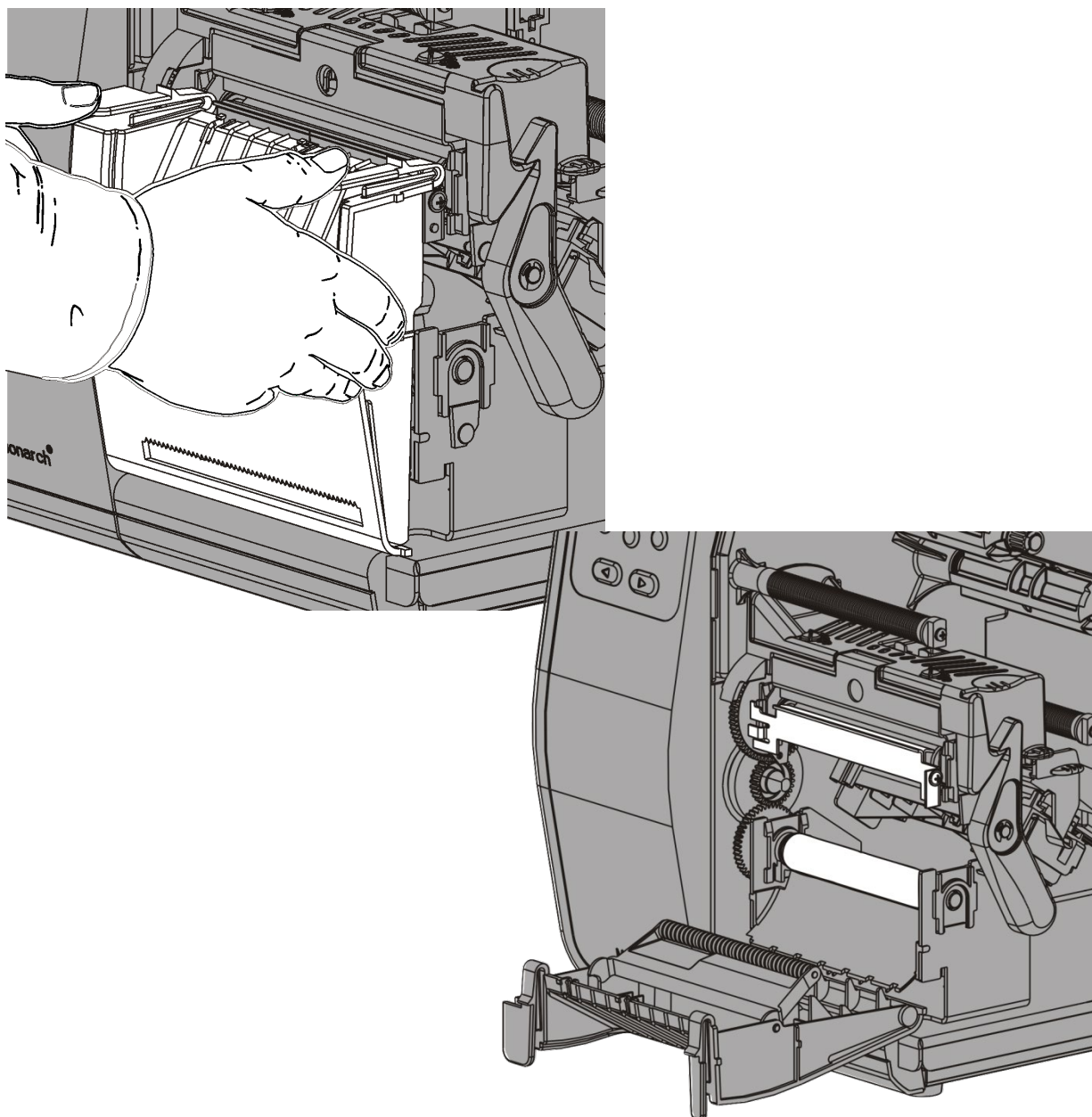

11. Verwijder de etiketten van de eerste 254 mm van de strook.

12. Voer de strook door de onderste opening in het uitvoerdekseel.

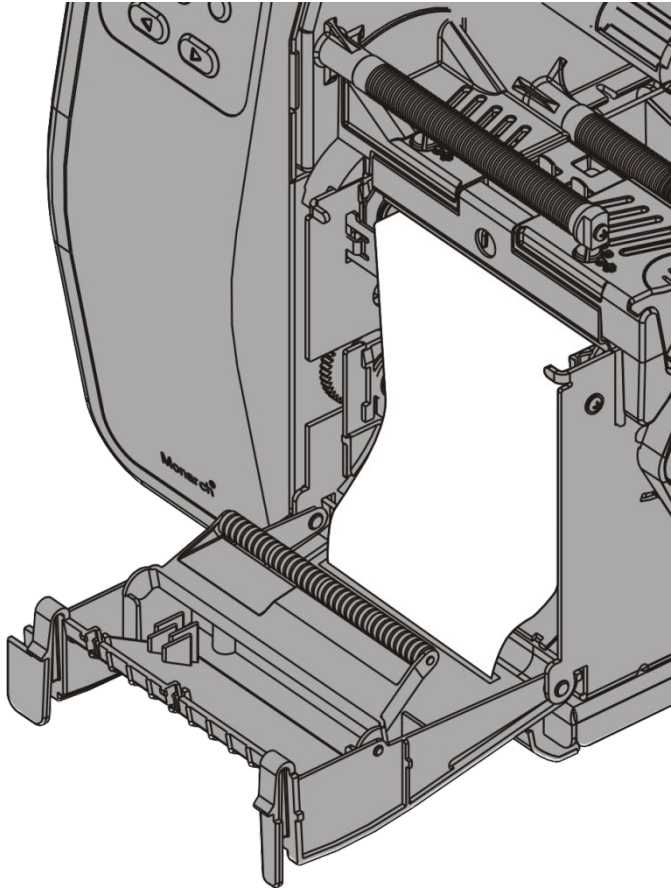

13. Sluit het uitvoerdekseel.

14. Druk op de printkopontgrendeling.

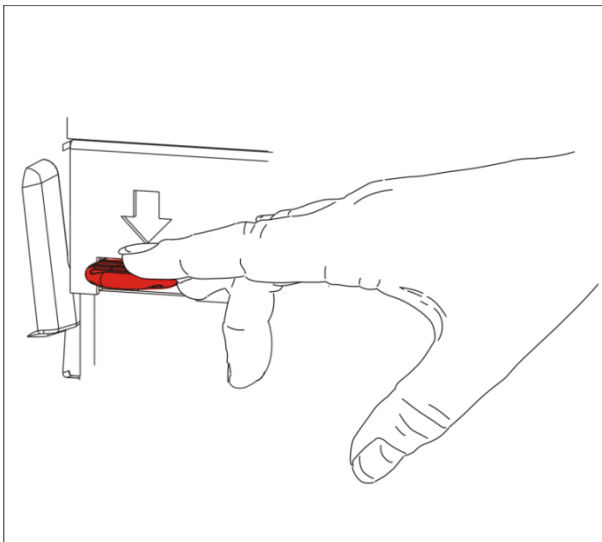

15. Sluit de printkop totdat deze op de plaats klikt.

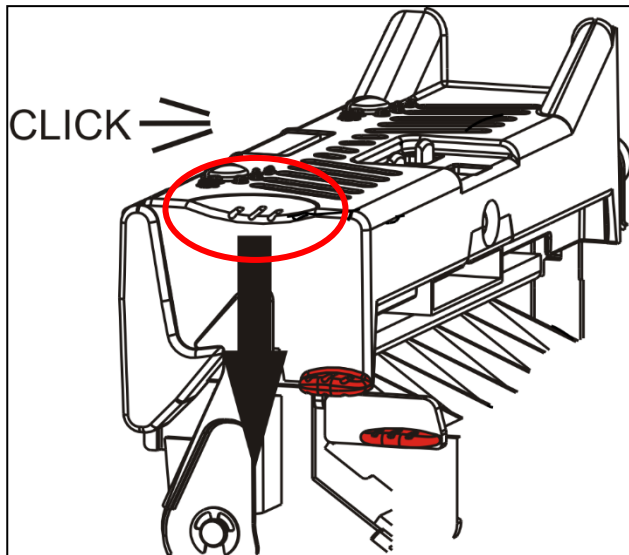

16. Sluit het deksel.

17. Druk op **FEED (INVOER)** om het materiaal onder de printkop te plaatsen.

Opmerking: Om de strook te verwijderen, trekt u de scheurrand omhoog.

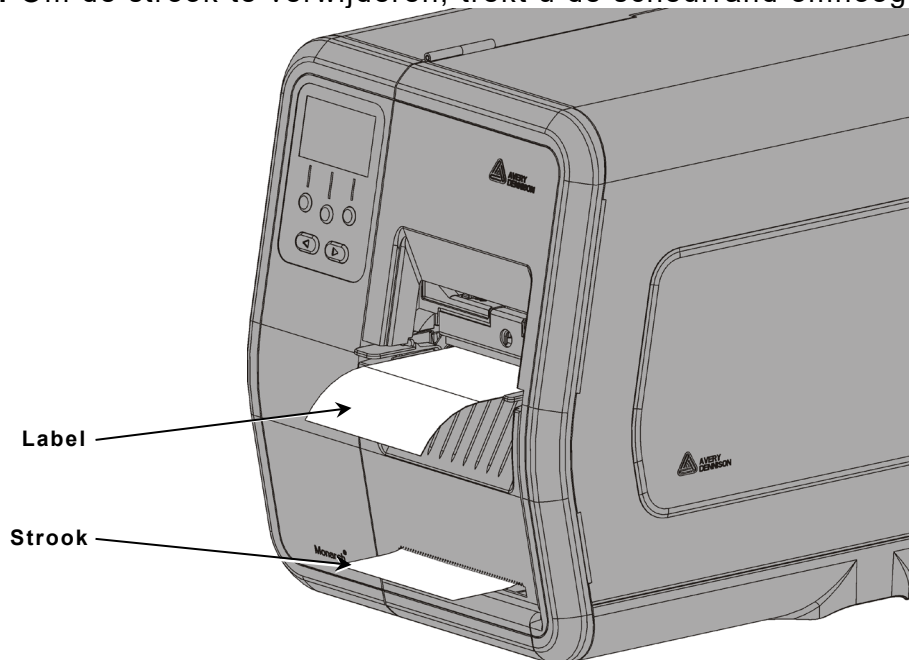

Labels voor lostrekmodus plaatsestrookopwikkelspoel (optioneel)

Gebruik interne strookopwikkeling met lostrekmodus. De strook wordt verzameld op een opwikkelspoel bij de rolhouder.

Opmerking: uw systeembeheerder moet de printer instellen voor strookopwikkeling (invoermodus).

Verwijder de labels van de eerste 457 mm van de strook. Plaats het materiaal voor de lostrekmodus, waarbij u ten minste 457 mm van het materiaal langs de printkop laat uitsteken.

1. Ontgrendel de printkop en breng deze omhoog totdat deze op de plaats klikt.
2. Sluit het uitvoerdekseel.
3. Voer de strook onder de lostrekrol door.
4. Verwijder de beugel.
5. Wikkel de strook rond de opwikkelspoel tegen de klok in.

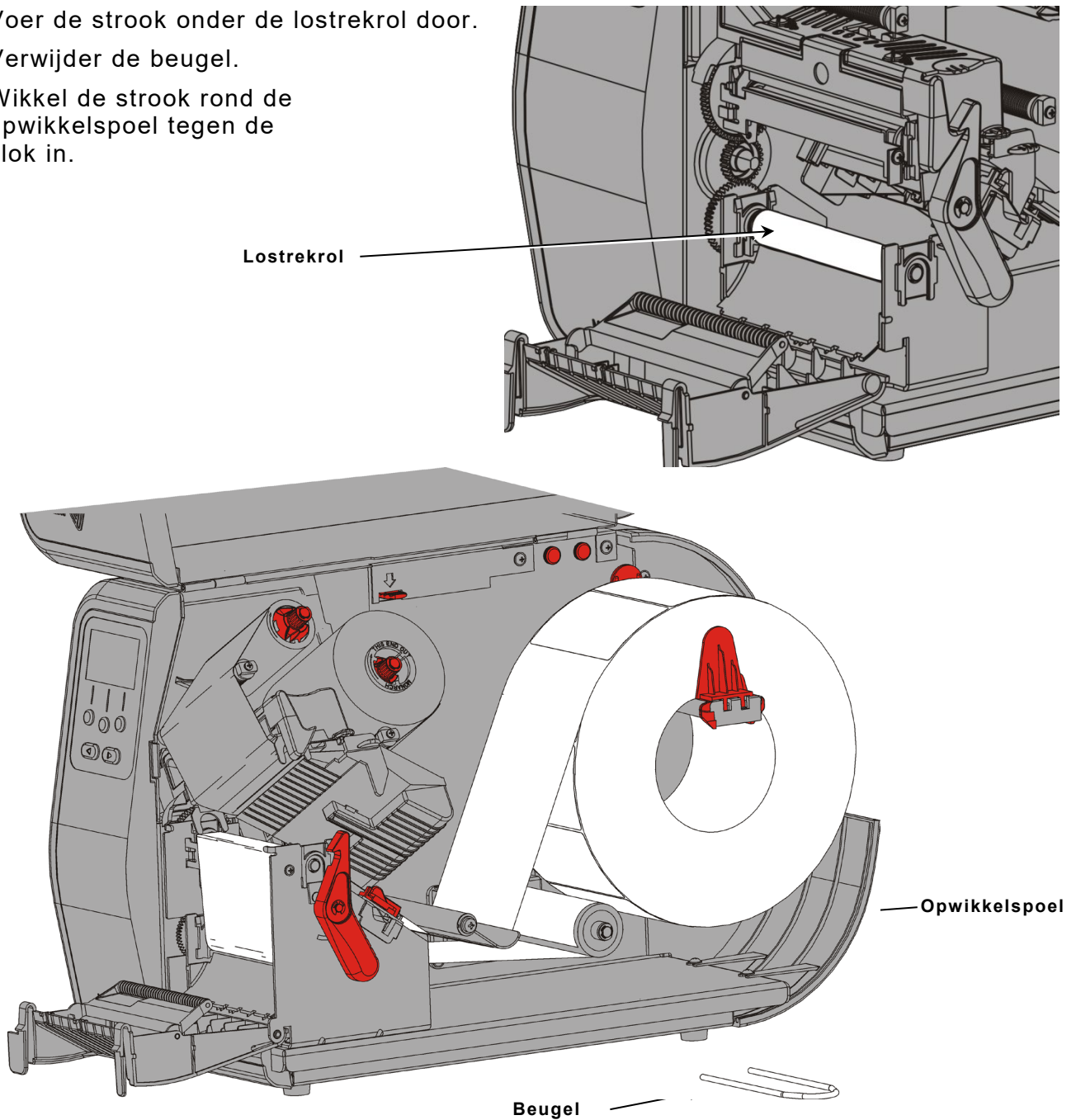

6. Houd de strook vast terwijl u een uiteinde van de beugel in een groef op de strookopwikkelspoel plaatst. Draai de beugel voorzichtig linksom totdat het andere uiteinde in de bijbehorende groef klikt.

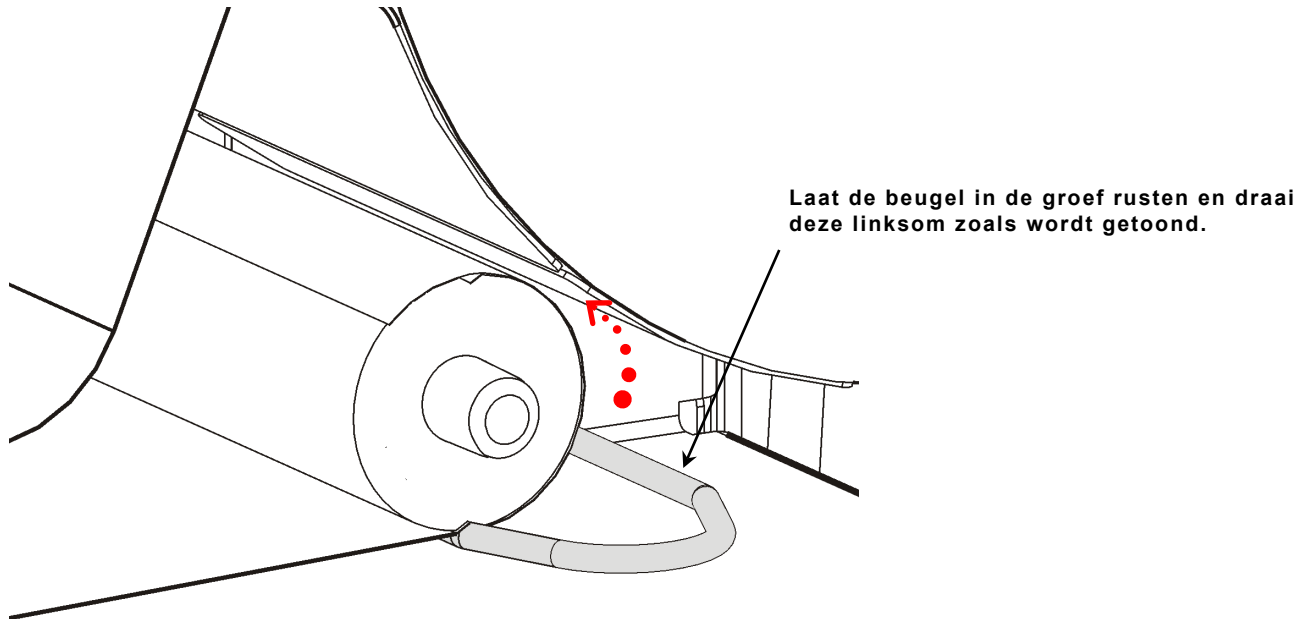

7. Schuif de beugel voorzichtig helemaal op de spoel.
8. Draai de spoel linksom om speling in de strook te verwijderen.
9. Sluit de printkop totdat deze op de plaats klikt.

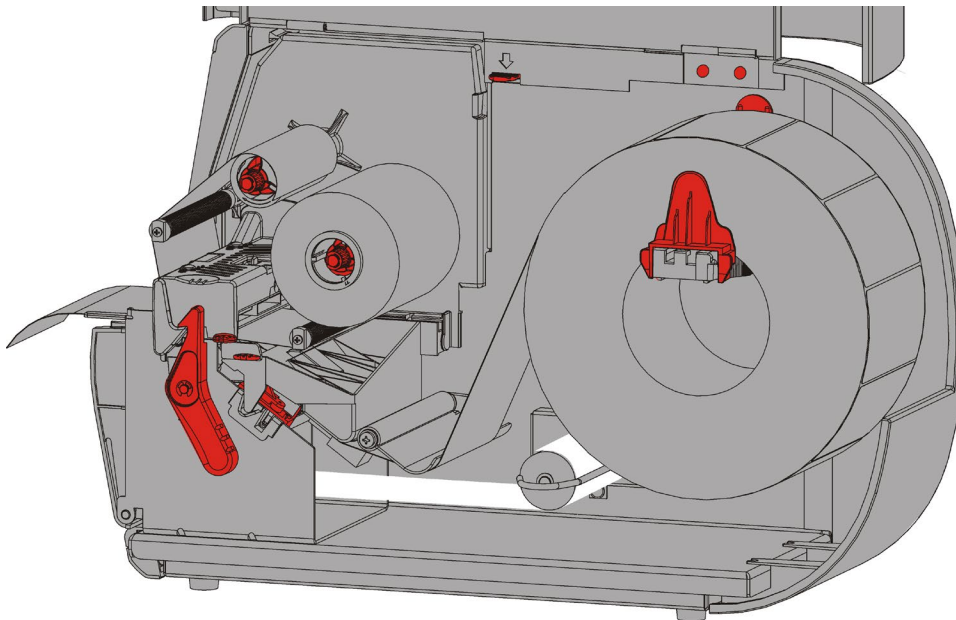

10. Sluit het uitvoerdekseel.
11. Sluit het deksel.
12. Druk op **INVOER** om het materiaal onder de printkop te plaatsen.

Een volle strookopwikkelspoel verwijderen

De printer waarschuwt als de strookopwikkelspoel vol is. De opwikkelspoel kan ongeveer een halve strookrol bevatten.

Opmerking: De strook kan worden verwijderd voordat de opwikkelspoel vol is.

1. Open het deksel.
2. Draai de printkopvergrendeling om de printkop te ontgrendelen. Breng de printkop omhoog totdat deze op de plaats klikt.
3. Open het uitvoerdeksel.
Trek de strookopwikkelsbeugel voorzichtig van de opwikkelspoel.
4. Gebruik een schaar om de strook voor de opwikkelspoel af te knippen.

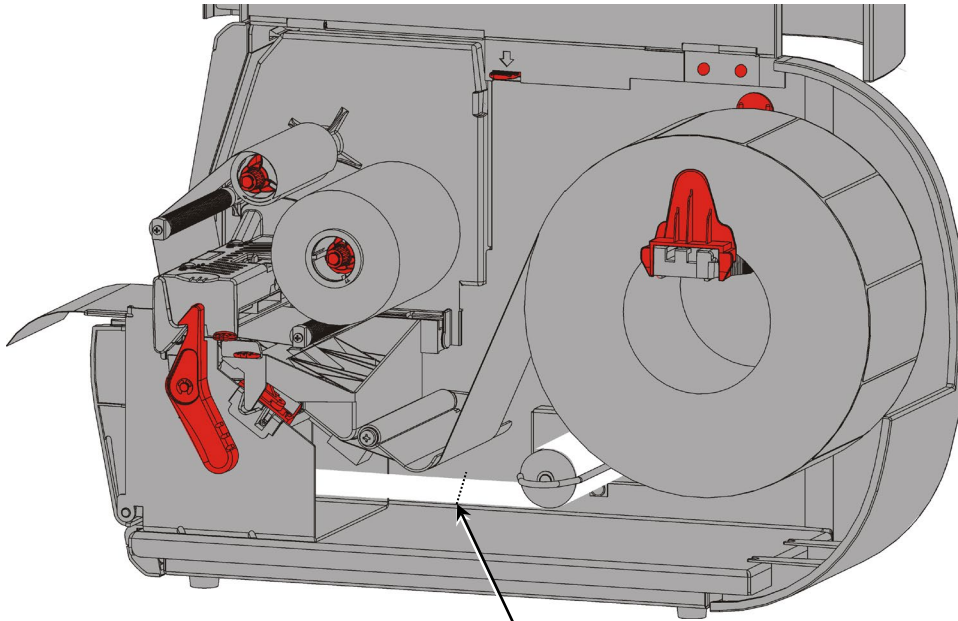

Knip strook hier door ✂

5. Verwijder de strook van de opwikkelspoel.
6. Plaats een nieuwe strook en vervolg het printen.

LINT LADEN

In dit hoofdstuk wordt beschreven hoe u lint plaatst.

Plaats geen lint als u thermo direct materiaal gebruikt.

Uw systeembeheerder moet de printer instellen om een lint te gebruiken.

Informatie over linten

- ◆ De lintkernen passen slechts op een manier op de lintspoelen.
- ◆ Gebruik een lege lintkern als opwikkelkern.
- ◆ U kunt een extra opwikkelkern bestellen onder bestelnummer 11796120 (50,8 mm), 11796130 (76,2 mm) of 11796140 (101,6 mm).
- ◆ Linten rollen rechtsom of linksom af.

1. Open het deksel.
2. Draai de printkopvergrendeling om de printkop te ontgrendelen.
3. Breng de printkop omhoog totdat deze op de plaats klikt.

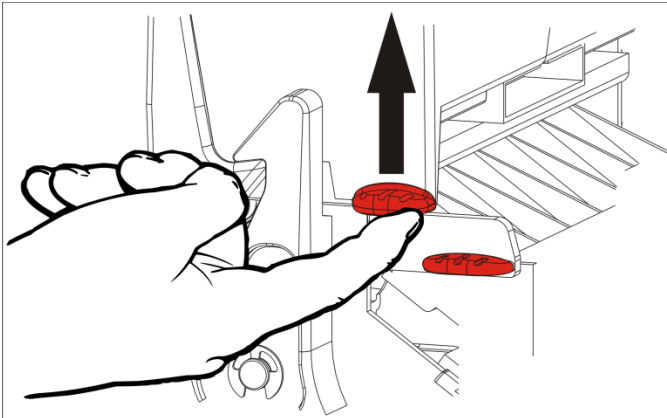

4. Duw het richtlipje omlaag.

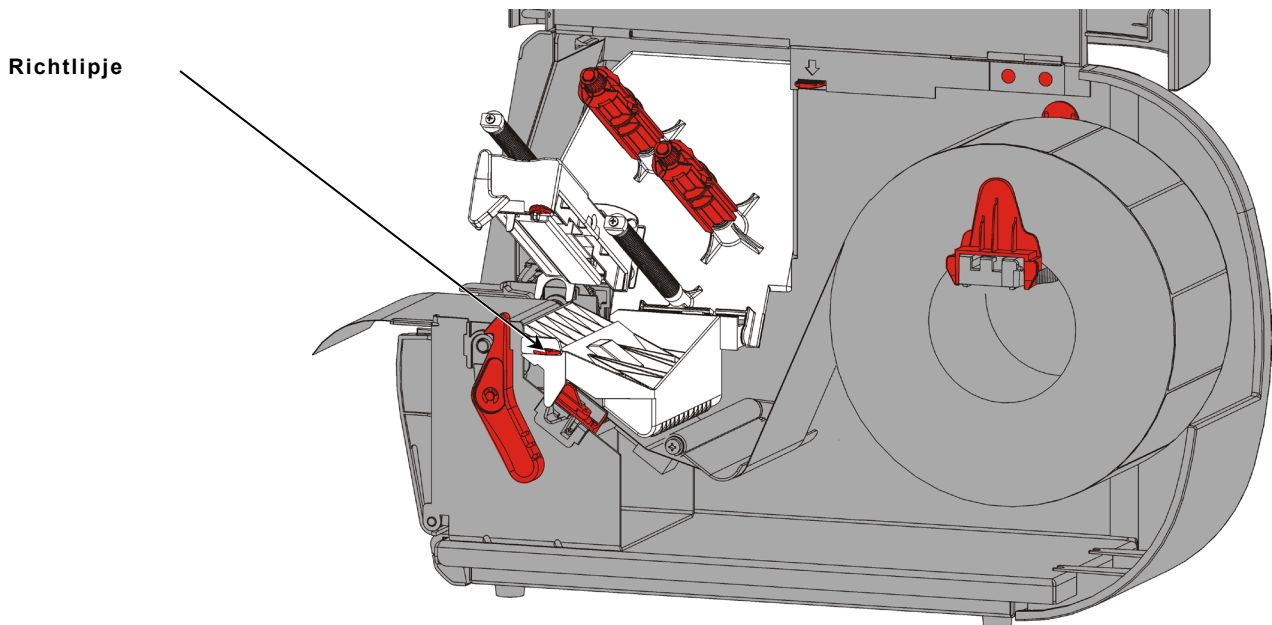

5. Schuif een lege lintkern zo ver mogelijk op de opwikkelspoel.

6. Verwijder het nieuwe lint uit de verpakking. Kreuk het lint niet en druk het niet plat.

7. Schuif het lint zo ver mogelijk op de achterste spoel. Rol een paar centimeter lint van de rol af.

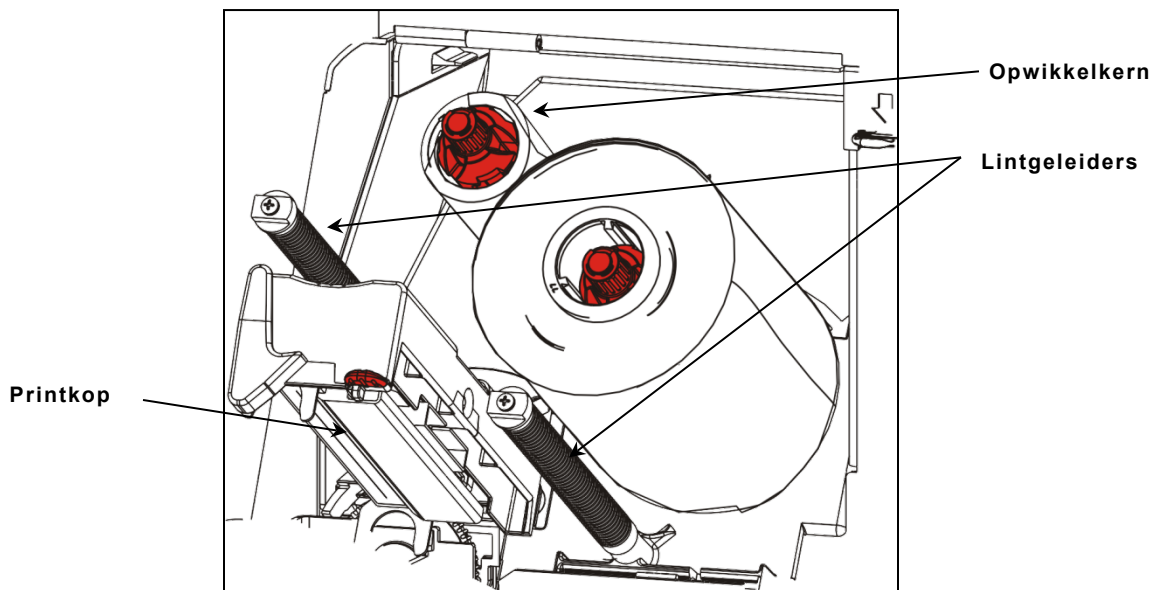

8. Voer het lint voorzichtig onder de beide lintgeleiders en de printkop door.

9. Lijn het lint uit en zorg ervoor dat het recht en door het midden van het pad loopt.

10. Gebruik hechtmiddel op voorste stuk van het lint om dit aan de opwikkelspoel te bevestigen. Zorg ervoor dat er een lege opwikkelkern op de spoel zit.

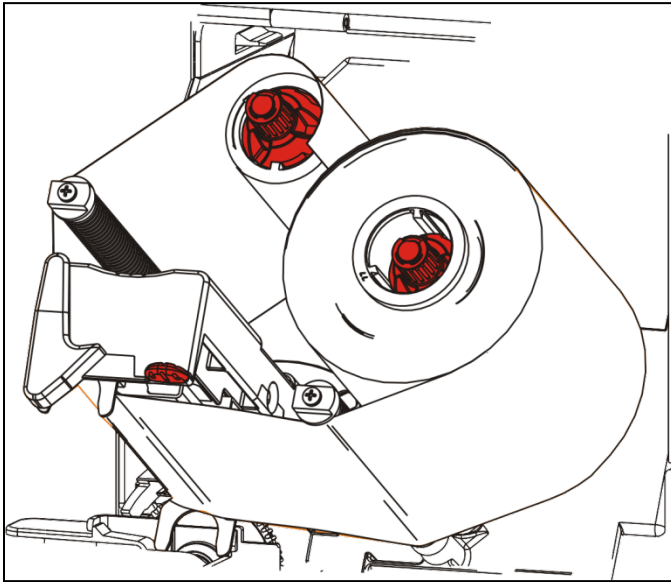

11. Draai de opwikkelspoel tot het voorste stuk voorbij de printkop is.
12. Verwijder speling in het lint door de opwikkelspoel te draaien totdat het lint strak onder de printkop zit.
13. Druk op de printkopontgrendeling.

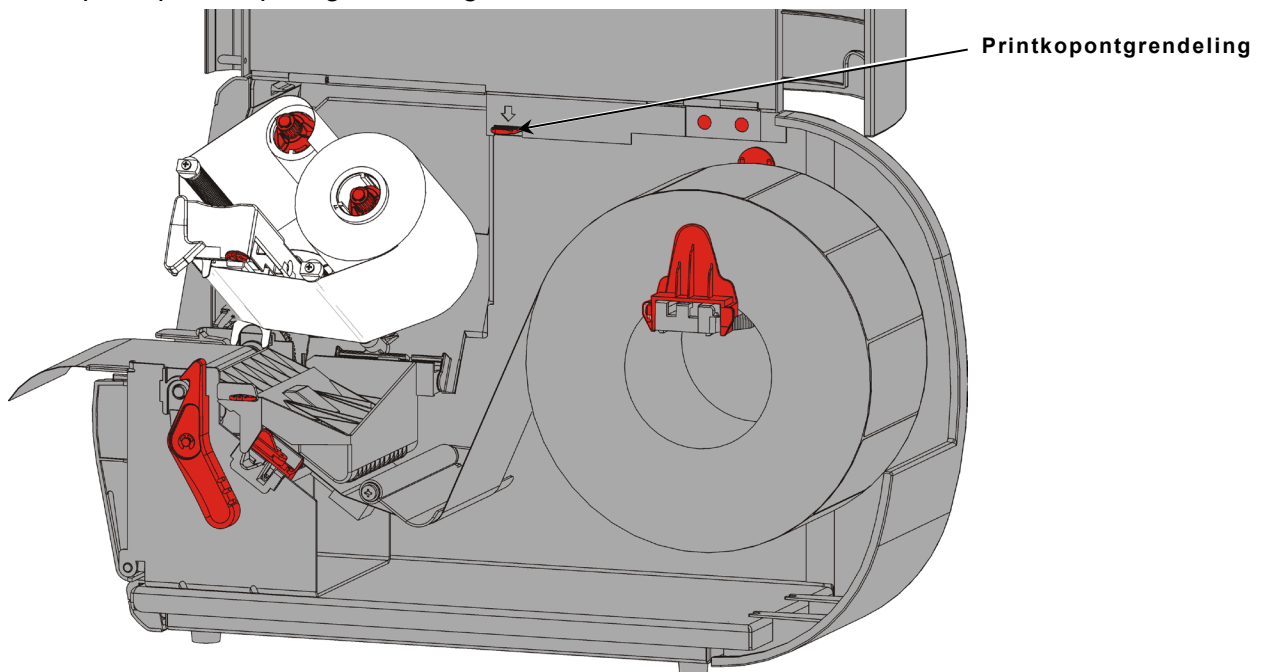

14. Sluit de printkop totdat deze op de plaats klikt.

15. Sluit het deksel.

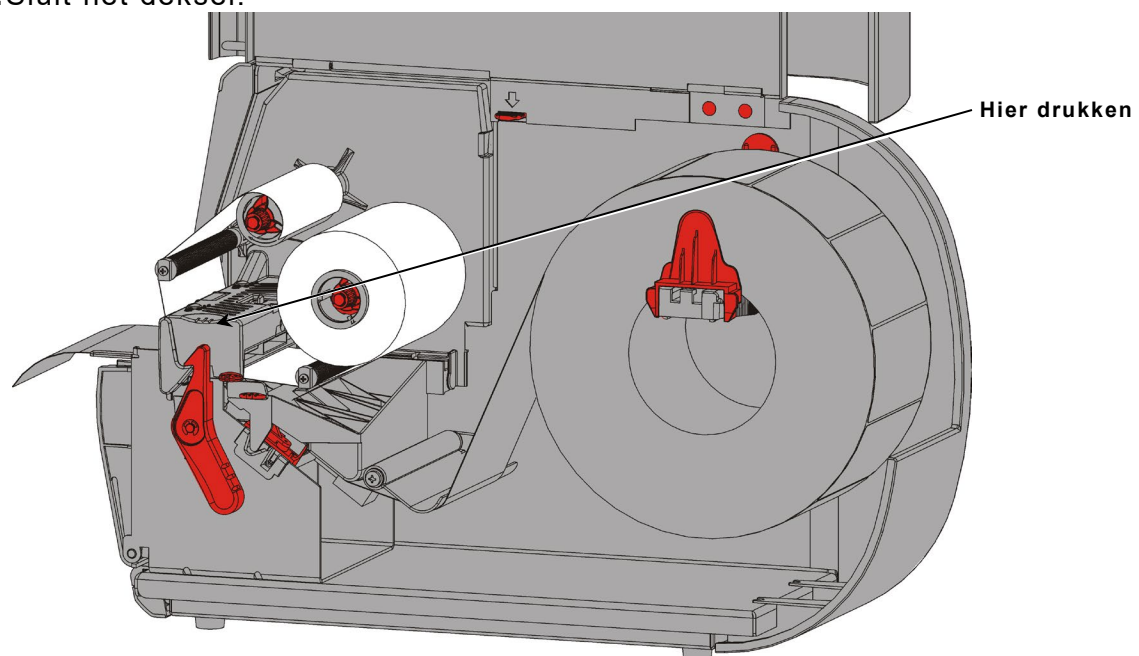

In dit hoofdstuk wordt uitgelegd

- ◆ hoe een testlabel wordt geprint.
- ◆ hoe een batch wordt geprint, gepauzeerd, geannuleerd en herhaald.

Als de printer data ontvangt, worden batches automatisch geprint. Uw systeembeheerder kan de *Packet Reference Manual* gebruiken om de benodigde data voor het printen van batches te creëren, op te slaan en te printen. Monarch® MPCL™ Toolbox Utilities zijn op onze website beschikbaar. U kunt tevens software voor het maken van labels aanschaffen.

Printen

Voordat u gaat printen

- ◆ plaats materiaal;
- ◆ sluit de printer aan op een host (pc of netwerk);
- ◆ zorg ervoor dat de printer gereed is voor het ontvangen van data.

1. Schakel de printer in – deze is gereed als u het volgende ziet:

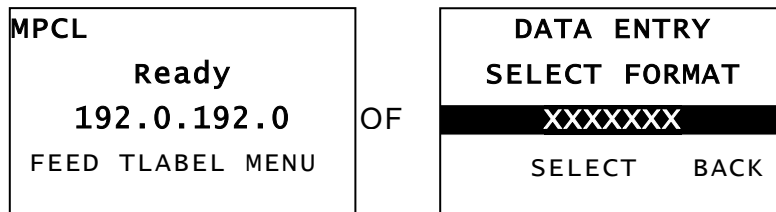

2. Download een formaat en een batch.

3. De printer drukt de batch af (printopdracht). Controleer de barcodekwaliteit.

Een goede barcode heeft ononderbroken strepen, heldere spaties en volledige alfanumerieke tekens. Een barcode die binnen de specificaties valt ziet er misschien niet zo goed uit als een barcode die te donker is, maar heeft wel de hoogste scansnelheid. Als de afdruk te donker/licht is of als er lege plekken zijn, raadpleegt u ["De afdrukkwaliteit wijzigen"](#) voor meer informatie.



Donker



Binnen
specificaties



Licht

Pauzeren tijdens printen

1. Druk op **PAUSE (PAUZE)** om het printen te onderbreken. Het lcd-scherm is groen.

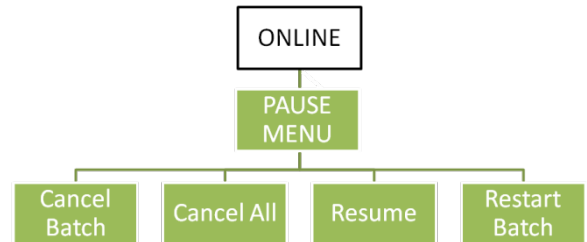
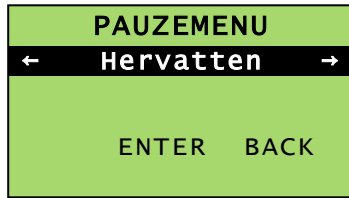

2. Druk op **ENTER** om het printen van de huidige batch te vervolgen **OF** druk op **←** of **→** om de Pauze-menuopties weer te geven:

Selecteer	Om
Batch annul.	De batch te annuleren die momenteel wordt geprint.
Alles annul.	Alle batches (opdrachten) in de afdrukwachtrij te annuleren.
Resume/Hervatten	Het printen van de huidige batch te vervolgen.
Herstart batch	Een gepauzeerde batch vanaf het begin opnieuw te printen (met het oorspronkelijke aantal).

Printen annuleren

Druk op elk gewenst moment op **ESCAPE** terwijl de batch wordt geprint of druk op **PAUSE (PAUZE)**, selecteer **Batch annul.** en druk op **ENTER**.

Een batch herhalen

Voordat u een nieuwe batch gaat printen, kunt u de laatste batch opnieuw printen. De batch kan de laatste batch zijn die u volledig heeft geprint of een batch die u heeft geannuleerd nadat het printen was gestart.

1. Druk in het hoofdmenu op **←** of **→** totdat u het volgende ziet



2. Druk op **ENTER** om de laatste batch nogmaals te printen. Het aantal loopt op totdat de volledige batch is geprint.

In dit hoofdstuk wordt uitgelegd hoe u

- ♦ papierstoringen verhelpt en de printer reinigt.
- ♦ een printkop vervangt.

VOORZICHTIG: gebruik geen scherpe voorwerpen om de printkop te reinigen en raak de printkop niet aan met uw vingers. Hierdoor kan de printer beschadigd raken, waardoor er een monteur moet komen.

Vastgelopen labels verwijderen

In het geval van vastloping ziet u het volgende:



FOUT NR. 758
Labelstoring
ENTER ESCAPE

Verhelpen van de storing:

1. Open het deksel en de printkop.
2. Verwijder, indien nodig, de labelrol en het lint.
3. Verwijder de vastgelopen labels.
4. Plaats de labelrol en/of het lint terug.
5. Sluit de printkop.
6. Druk op **ENTER** om de storing te wissen.
7. Druk op **FEED** om het materiaal onder de printkop te plaatsen.

Reiniging

Maak regelmatig de buitenkant (behuizing en toetsenbord) en de binnenkant van de printer (printkop, afpelbalk, sensor en degelrol) schoon.

De buitenkant schoonmaken

Reinig de buitenkant van de printer met een mengsel van isopropylalcohol en gedeïoniseerd water; wij raden voorbevochtigde doekjes aan.

Gebruik geen andere was-/reinigingsmiddelen; deze kunnen kunststoffen aantasten en printerstoringen veroorzaken.

Spuit geen vloeistoffen op de printer; deze kunnen binnendringen en de elektronica beschadigen.

Onjuiste reinigingsmethoden en -materialen kunnen storingen veroorzaken, die niet onder de garantie vallen.

Het interieur reinigen

Reinig de printkop, lostrekrol, de sensors en de geleiderrol:

- ◆ als zich hechtmiddel heeft verzameld in het invoerpad.
- ◆ nadat ongeveer drie rollen thermo transfer/thermo direct materiaal zijn afgedrukt, of na elk lint.
- ◆ dagelijks indien de printer in een zeer vuile, warme of vochtige omgeving wordt gebruikt.
- ◆ als er lege plekken of smeren op de afdruk zitten zoals getoond.



Lege plekken



Smeren

1. Zet de printer uit, open het deksel en de printkop.
2. Verwijder de labelrol en het lint.
3. Duw de lipjes van het uitvoerdeksel omlaag om het uitvoerdeksel aan de voorkant van de printer te openen.
4. Spuit perslucht op het invoerpad en de sensor om stof en vuil te verwijderen.
5. Gebruik een wattenstaafje bevochtigd met isopropylalcohol om de printkop, de lostrekrol, lostrekrol, sensors en de geleiderrol te reinigen als er aanzienlijk hechtmiddel te zien is of nadat een labelstoring is verholpen.

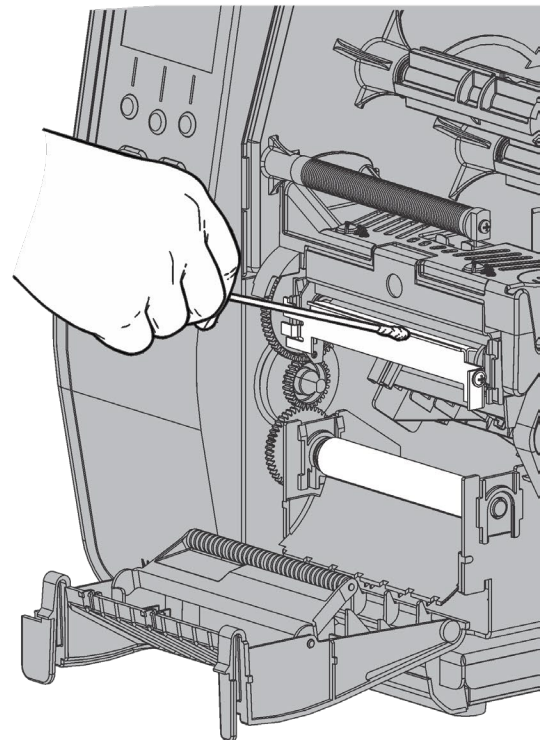
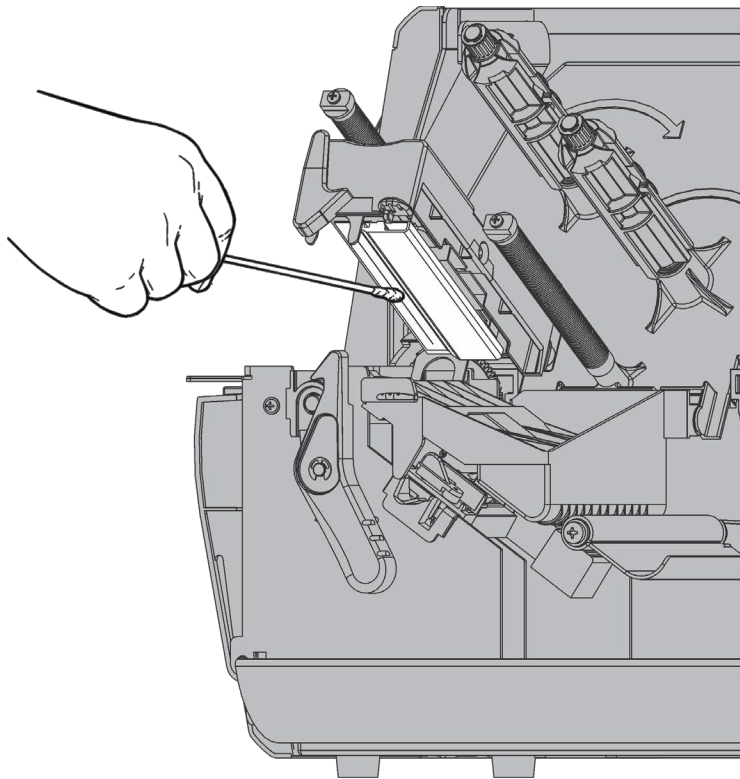

Opmerking: gebruik een REINIGINGSTRIP (120350) voor de printkop als deze zeer vuil is of bij strepen op het materiaal.

6. Draai de geleiderrol met uw vinger om te controleren of deze helemaal schoon is.

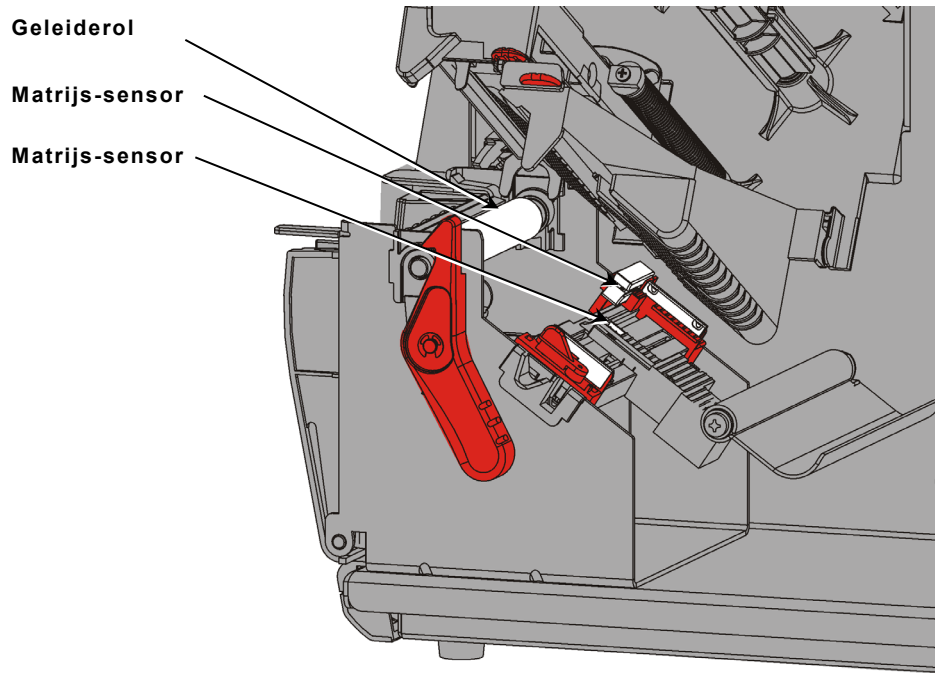

7. Zodra de printer droog is, plaatst u het lint en de labelrol terug.

8. Sluit het uitvoerdeksel door er stevig op te drukken. Beide vergrendelingen klikken op de plaats.

9. Sluit de printkop en het deksel.

10. Zet de printer aan.

11. Druk op **FEED (INVOER)** om het materiaal onder de printkop te plaatsen.

De printkop vervangen

Vervang de printkop wanneer deze beschadigd of versleten is.

VOORZICHTIG: statische elektriciteit kan de printkop beschadigen. Aard uzelf door metaal aan te raken, zoals de metalen basis van de printer, alvorens de printkop aan te raken. Reinig de printkop vóór werking om zout of olie afkomstig van hantering te verwijderen.

FOUT NR. 768
Printkop contr.
ENTER ESCAPE

1. Zet de printer uit.
2. Open het deksel.
3. Draai de printkopvergrendeling om de printkop te ontgrendelen.
4. Breng de printkop omhoog totdat deze op de plaats klikt.
5. Verwijder het lint en het materiaal.
6. Duw de printkopvergrendelingen naar voren en naar beneden. De printkop valt naar beneden.

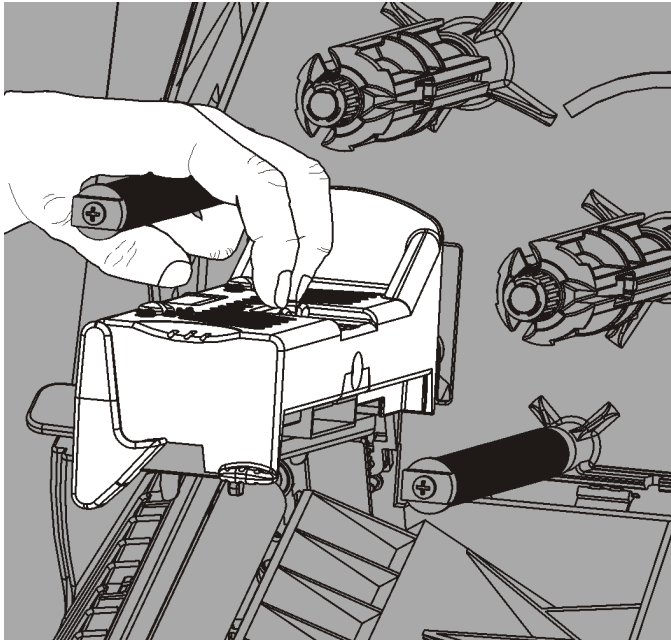

7. Verwijder de kabel voorzichtig uit de printkop.
8. Steek de kabel voorzichtig in de nieuwe printkop.

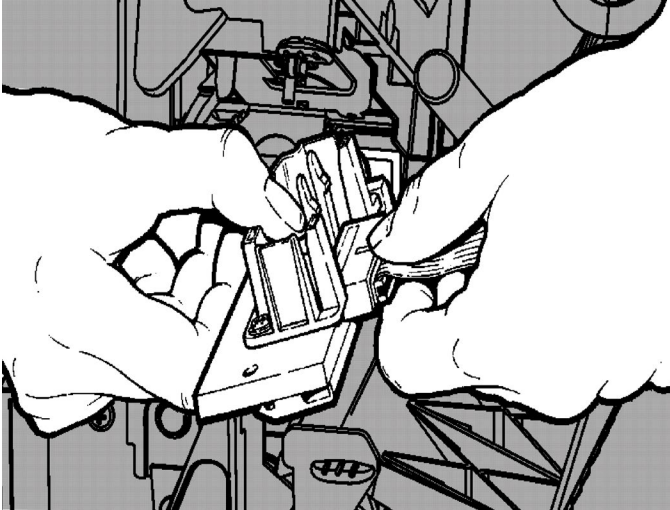

9. Lijn de nieuwe printkop uit met de lipjes.
10. Klik de printkop op zijn plaats.

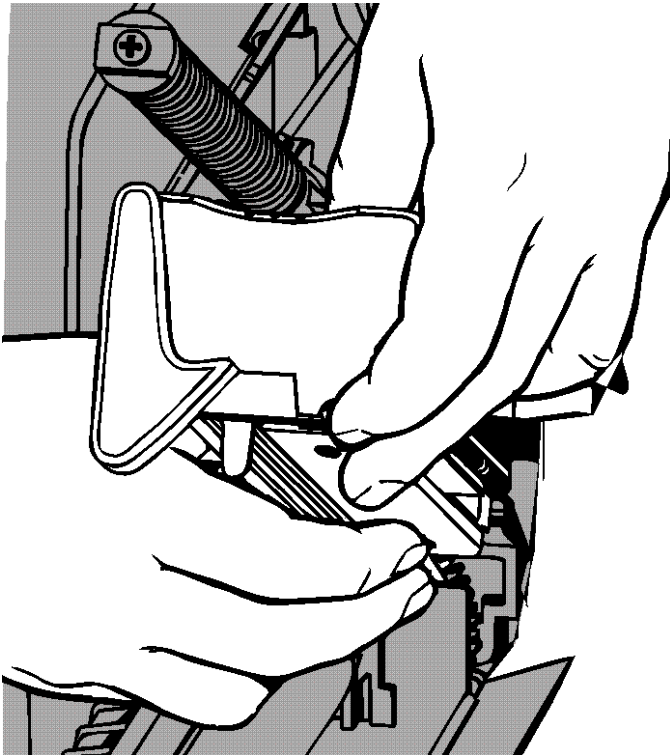

- Opmerking:** zorg ervoor dat de printkopkabel de lintrol niet raakt.
11. Reinig de nieuwe printkop met een wattenstaafje gedoopt in isopropylalcohol.
 12. Laat de printkop drogen en plaats het materiaal terug.
 13. Sluit de printkop en het deksel.
 14. Zet de printer aan.
 15. Druk op **FEED (INVOER)** om het materiaal onder de printkop te plaatsen.

In dit hoofdstuk wordt uitgelegd hoe de afdrukkwaliteit wordt ingesteld en bevat basisinformatie voor het verhelpen van problemen.

Druk voordat u de technische ondersteuning belt eerst een testlabel af. Raadpleeg “Een testlabel afdrukken” in hoofdstuk 1 voor meer informatie.

De afdrukkwaliteit instellen

Vele factoren beïnvloeden de afdrukkwaliteit: type materiaal, afdruksnelheid, afdrukcontrast en het type printertoepassing. De printer ondersteunt het gebruik van thermo transfer en thermo direct materiaal. Het type materiaal moet overeenstemmen met de printertoepassing.

- ◆ Gebruik materiaal van premium kwaliteit als u met hoge snelheden wilt printen.
- ◆ Selecteer de afdruksnelheid op basis van de gewenste doorvoer en afdrukkwaliteit. Als de afdrukkwaliteit belangrijker is, verlaagt u de afdruksnelheid. Een lagere afdruksnelheid verhoogt de afdrukkwaliteit van de labels. Als de doorvoer belangrijker is, verhoogt u de afdruksnelheid.
- ◆ Als de afdrukkwaliteit te licht of te donker is, past u het afdrukcontrast aan of de drukschijven van de printkop.

Afdrukcontrast instellen

De juiste instelling voor het afdrukcontrast is belangrijk omdat dit van invloed is op het scannen van uw barcodes en op de levensduur van de printkop.

Wijzigen van het afdrukcontrast:

1. Druk op **MENU**.
2. Druk op **←** of **→** totdat u **SETUP (INSTELLINGEN)** ziet. Druk op **SELECT**.
3. Druk op **←** of **→** totdat u **CONTRAST** ziet. Druk op **SELECT**.

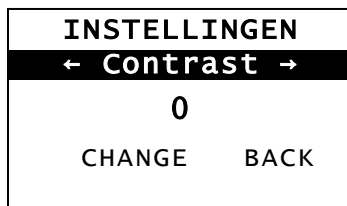

4. Druk op **WIJZIG**. De huidige instelling wordt getoond.

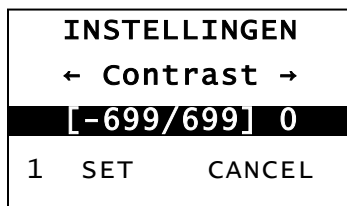

5. Druk op **←** of **→** om het contrast te verhogen of te verlagen. Het verhogen van de contrastinstelling maakt de afdruk donkerder; het verlagen van de contrastinstelling maakt de afdruk lichter.

Opmerking: door de linker functietoets in te drukken, wordt de hoeveelheid gewijzigd (kan worden ingesteld om te wijzigen met 1, 10 of 100).

6. Als u de gewenste contrastinstelling op het scherm ziet, drukt u op **SET (INSTELLINGEN)** om deze op te slaan.
7. Druk op **BACK (TERUG)** totdat u “Gereed” ziet en druk vervolgens op **SELECT**.

De drukschijven van de printkop afstellen

Er bevinden zich twee knoppen aan beide randen van de printkop. Gebruik een munt of een schroevendraaier met een platte kop om de knoppen int te stellen *op basis van de breedte van uw materiaal*. De reeds ingestelde standaard instelling geeft de minste druk en voorziet in de meeste gevallen in optimale afdrucken.

Als u smeren, lintkreukels of een slechte kwaliteit waarneemt, past u de drukschijven van de printkop aan.

Opmerking: beide schijven moeten op dezelfde positie worden ingesteld.

Knop is ingesteld op minste druk (knoppen omhoog)

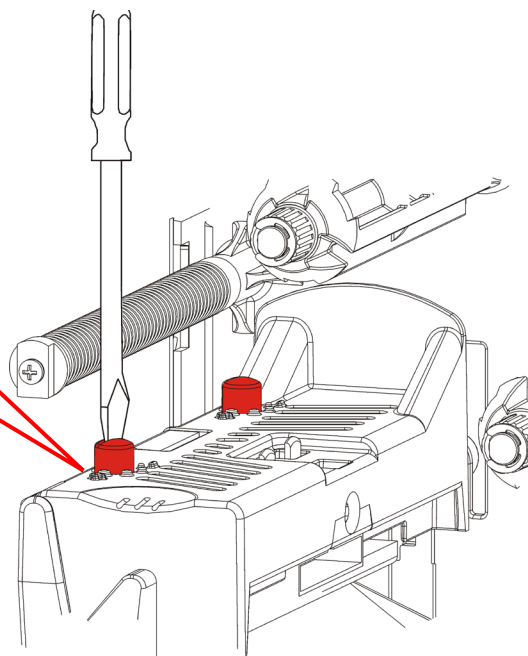
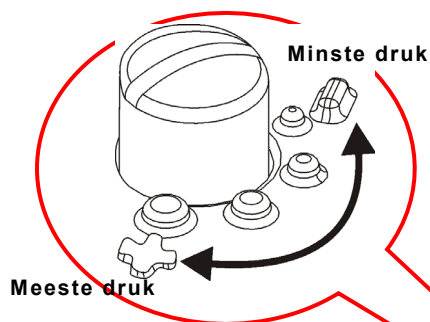

Elke schijf heeft vier instellingen:

- ◆ Minste druk
- ◆ Lichte druk
- ◆ Gemiddelde druk
- ◆ Meeste druk

Volg de volgende richtlijnen om de druk van de printkop aan te passen.

Controleer de afdrukkwaliteit en herhaal zo nodig.

Rolbreedte	Schijfinstellingen
Brede rol (>50,8 mm)	Verhoog beide schijven een stap.
Smalle rol (≤50,8 mm)	Verlaag beide schijven een stap.

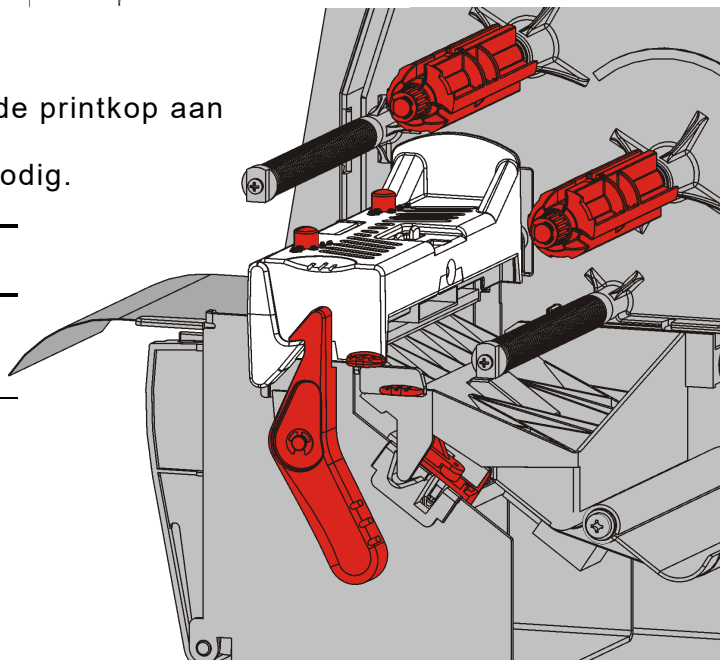

Problemen oplossen

Gebruik deze informatie voor het oplossen van algemene problemen.

Probleem	Actie
De printer drukt niet af.	Controleer rol. Controleer lint. Druk op Invoer. Controleer verbinding met host.
Rol wordt niet doorgevoerd.	Controleer rol. Controleer lint. Verhelp papierstoring. Sluit printkop volledig.
Gedeeltelijk afgedrukte gegevens.	Reinig de printkop. Verzend de batch (afdrukopdracht) opnieuw.
Lichte/donkere afdruk of lege plekken in afdruk.	Reinig de printkop. Verwissel de rol. Wijzig het afdrukcontrast. Raadpleeg " Het afdrukcontrast instellen. " Stel de drukschijven van de printkop af. Raadpleeg " De drukschijven van de printkop afstellen. " Controleer lint.
Seriële barcodes worden met lege plekken afgedrukt of scannen niet.	Wijzig het afdrukcontrast. Raadpleeg " Het afdrukcontrast instellen. " Uw systeembeheerder kan de afdruksnelheid wijzigen naar 2,5 IPS.
Het onderpapier is rond de geleiderol gewikkeld.	Verhelp van de vastloping. Reinig de geleiderol. Houd de printkop ontgrendeld als de printer langdurig niet gebruikt wordt.
Er worden blanco labels afgedrukt.	Uw systeembeheerder dient het formaat te controleren. Dit is wellicht niet geschikt voor het geplaatste rolformaat.

Als u het probleem niet kunt verhelpen, neemt u contact op met de klantenservice.

Foutmeldingen

Neem contact op met uw systeembeheerder als u een fout niet kunt verhelpen of als u een fout ziet die hier niet wordt vermeld.

Bij veel van deze fouten is actie door uw *systeembeheerder* nodig.

FOUT NR. 756
Materiaal laden
ENTER ESCAPE

Foutmelding	Actie
411	Zorg ervoor dat de communicatiewaarden van de printer overeenkomen met die van de host.
614	Controleer op ongeldige tekens in de datapakketten. Vraag advies aan uw systeembeheerder.
616	Een barcode op het label is niet afgedrukt. Vraag advies aan uw systeembeheerder. Controleer/vervang de printkop.
703 704	Controleer/plaats rol. Het roltype van de printer moet overeenkomen met de geplaatste rol. Bijvoorbeeld: de printer is ingesteld op matrijsrol, maar zwarte markeringsrol is geplaatst.
741 743	Controleer geplaatste rol en de instellingen in het Monarch® RFID-printerinstellingshulpprogramma.
750	Schakel de printer uit zodat de printkop kan afkoelen.
751 752 753	Controleer/vervang de printkop. Druk op ENTER om het printen te vervolgen. Reinig de sensor.
754	Controleer/plaats lint. Druk op ENTER om het printen te vervolgen.
755	Sluit de printkop om te vervolgen.
756	Plaats een rol. Druk op ENTER om het printen te vervolgen.
758	Controleer of de labels zijn vastgelopen, maak het rolpad vrij of plaats een nieuwe rol. Deze fout kan optreden als u een label te snel verwijdert in de on-demand modus.
763	Wacht op afgeven van etiket. Druk op FEED (INVOER) .
765 768	Controleer/vervang de printkop. Druk op ENTER om het printen te vervolgen.
785 786	Verwijder de strook van de opwikkelkern. Plaats de rol opnieuw voor strookopwikkeling. Druk op ENTER om het printen te vervolgen.

Opmerking: Als de fout niet wordt gewist door bovengenoemde acties, schakelt u de printer uit, wacht u enkele seconden en schakelt u de printer weer in.

SPECIFICATIES

A

Printer

Hoogte:	351,1 mm (13,8 inch)
Breedte:	293,5 mm (11,6 inches)
Diepte:	550,8 mm (21,7 inches)
Gewicht:	15 kg (33 lb.)
Verzendgewicht:	17,3 kg (38 lb.)
Voedingsbron:	100-240 V _{AC} 50-60Hz
Stroomverbruik:	Inactief - 8,11 W bij 115 V / 7,5 W bij 230 V Slaapstand - 4,0 W bij 115 V / 4,0 W bij 230 V met RFID/WIFI Inactief - 7,3 W bij 115 V / 6,1 W bij 230 V Slaapstand - 4,5 W bij 115 V / 3,9 W bij 230 V
Bedrijfslimieten:	Thermo transfer (lint): 4° tot 35°C (40° tot 95°F) Thermo direct: 4° tot 40°C (40° to 104°F) Opslag: -10°C tot 49°C (15°F tot 120°F) Vochtigheid: 5% tot 90% niet-condenserend
Printkop:	Thermo bij 103 mm (4.09 inch) breed 203 dpi (8,0 dots per mm)
Afdrukmethode:	Thermo transfer (lint) of Thermo direct
Afdruksnelheid:	2,5 ips (64 mm) standaard voor alle seriële barcodes, 4,0 ips (102 mm), 6,0 ips (152 mm), 8,0 ips (203mm), 10,0 ips (254 mm) of 12,0 ips (305 mm)
Max. afdrukgebied:	102 mm x 508 mm (4,09 inch x 20,0 inch)

Materiaal (Media)

Rolbreedtes:	19 mm (0,75 inch) minimum voor labels en etiketten 108 mm (4,32 inch) maximum voor labels en etiketten
Rollengtes:	8 mm (0,32 inch) minimum voor niet-lostrekkmodus 38 mm (1,50 inch) voor lostrekmodus 444,5 mm (17,5 inch) maximum voor labels en etiketten 508 mm (20 inch) maximum 19 mm (0,75 inch) minimum voor etiketten 30 mm (1,2 inch) minimum voor snij-etiketten
Totale dikte:	5 tot 14 mils
Max. diameter rol:	238 mm (9,375 inches)
Rolkern:	76 mm (3,0 inch) minimum 101,6 mm (4,0 inch) maximum

Raadpleeg voor draadetiketspecificaties de *Handleiding voor de systeembeheerder*.

Lint

Stel het lint niet bloot aan zonlicht, hoge temperaturen of vochtigheid.

Type lint: Standaard (was, hoge snelheid)
 Premium (was/hars, TUFF-MARK®-hars)

Lintbreedtes	Gebruiken met maximum materiaalbreedte
38 mm (1,5 inches)	33 mm (1,3 inches)
46 mm (1,8 inches)	38 mm (1,5 inches)
58 mm (2,3 inches)	51 mm (2,0 inches)
84 mm (3,3 inches)	76 mm (3,0 inches)
110 mm (4,3 inches)	102 mm (4,0 inches)

Opmerking: gebruik een lint dat breder is dan uw materiaal.

Lengte lint: 600 meter (23.600 inch)



AMERICAS

170 Monarch Lane
Miamisburg, OH 45342
937 865 2123 (direct)
Tel +800 543 6650
(8:00 a.m. – 6:30 p.m., EDT)
Fax +937 865 6663

ASIA

No. 7 Chun Ying Street
Tseung Kwan O Industrial Estate
New Territories, Hong Kong
Tel +852 2372 3169
Fax +852 2995 0014

WESTERN EUROPE

Unit 5, Elia Close.
Chapel Lane.
High Wycombe. HP12 4FX. UK
Tel +(44) 1628 859500
Fax +(44) 1628 859567

ASIA PACIFIC

NEW SOUTH WALES

61 Vore Street
Silverwater NSW 2128
Tel +(02) 9647 1833
Fax +(02) 9647 1914
Toll free (Outside Sydney only)

<https://identificationsolutions.averydennison.com/>