

DEL OPERADOR MANUAL



IMPRESORA DE MESA 1

Cada producto y programa lleva su correspondiente garantía por escrito que constituye la única garantía fiable para el cliente. Avery Dennison Corp. se reserva el derecho a introducir modificaciones en el producto, los programas o su disponibilidad en cualquier momento y sin aviso previo. Aunque se han hecho todos los esfuerzos necesarios para que la información de este manual sea precisa y completa, Avery Dennison Corp. no asumirá ninguna responsabilidad derivada de la omisión o imprecisión de su contenido. Las actualizaciones oportunas a la información de este manual se irán incorporando en las futuras ediciones.

©2015 Avery Dennison Corp. Todos los derechos reservados. No se permite la reproducción, transmisión, almacenamiento en un sistema de recuperación de datos o traducción a ningún idioma en ninguna forma ni por ningún medio de esta publicación, ya sea total o parcialmente, sin el consentimiento previo por escrito de Avery Dennison Corp.

Las **marcas comerciales** Monarch® y MPCL son marcas comerciales de Avery Dennison Retail Information Services LLC. Avery Dennison® es una marca comercial de Avery Dennison Corp.



ÍNDICE

PROCEDIMIENTOS INICIALES	1-1
Quién debe leer este documento	1-1
Introducción a la impresora	1-1
Conexión del cable de alimentación	1-3
Establecimiento de comunicaciones	1-3
Uso del panel de control	1-4
Selección de una función	1-4
Salida de una función	1-5
Retardo de reposo	1-5
Selección del idioma de la impresora	1-5
Impresión de una etiqueta de prueba	1-5
CARGA DE SUMINISTROS	2-1
Uso de etiquetas con cordel	2-1
Carga de etiquetas	2-2
Para etiquetas con cordel	2-4
Para etiquetas en acordeón	2-4
Carga de etiquetas para el modo de pelado (opcional)	2-7
Carga de etiquetas para el modo de pelado con enrollado del papel de base (opcional)	2-13
Extracción del rollo de enrollado del papel de base lleno	2-15
COLOCACIÓN DE UNA CINTA	3-1
Acercar de las cintas	3-1
IMPRESIÓN	4-1
Impresión	4-1
Introducción de pausas durante la impresión	4-2
Cancelación de la impresión	4-2
Repetición de un lote	4-2
CUIDADOS Y MANTENIMIENTO	5-1
Eliminación de atascos de etiquetas	5-1
Limpieza	5-1
Sustitución del cabezal de impresión	5-4
SOLUCIÓN DE PROBLEMAS	6-1
Ajuste de la calidad de impresión	6-1
Ajuste del contraste de impresión	6-1
Ajuste de los diales de presión del cabezal de impresión	6-2
Solución de problemas	6-3
Mensajes de error	6-4
ESPECIFICACIONES	A-1
Impresora	A-1
Suministros (soporte)	A-1
Cinta	A-2

PROCEDIMIENTOS INICIALES

1

La impresora de sobremesa 1 Avery Dennison® Monarch® imprime en etiquetas directas térmicas y de transferencia térmica (cinta). La impresora imprime etiquetas continuamente (en una tira) o a demanda (una etiqueta cada vez). Es posible imprimir en papel de abertura, troquelado, con marca negra o continuo (no indexado).

En este capítulo se explica cómo:

- ◆ Conectar el cable de alimentación y el cable de comunicación.
- ◆ Utilizar el panel de control de la impresora.

Se incluye un cable de alimentación y un núcleo de recogida de la cinta (puede encontrarse ya en la bobina de enrollado). Conserve la caja y el material de embalaje por si alguna vez necesita enviar la impresora a reparar.

Nota: Revise el documento sobre seguridad (*Safety Document*) incluido con la impresora, así como la información reglamentaria existente en nuestro sitio web.

Quién debe leer este documento

Este *manual del operario* está destinado a las personas que impriman y apliquen etiquetas.

Para la configuración avanzada de la impresora (configuración de la impresora y cambio de los ajustes de RFID), consulte la guía del administrador del sistema (*System Administrator's Guide*).

Introducción a la impresora

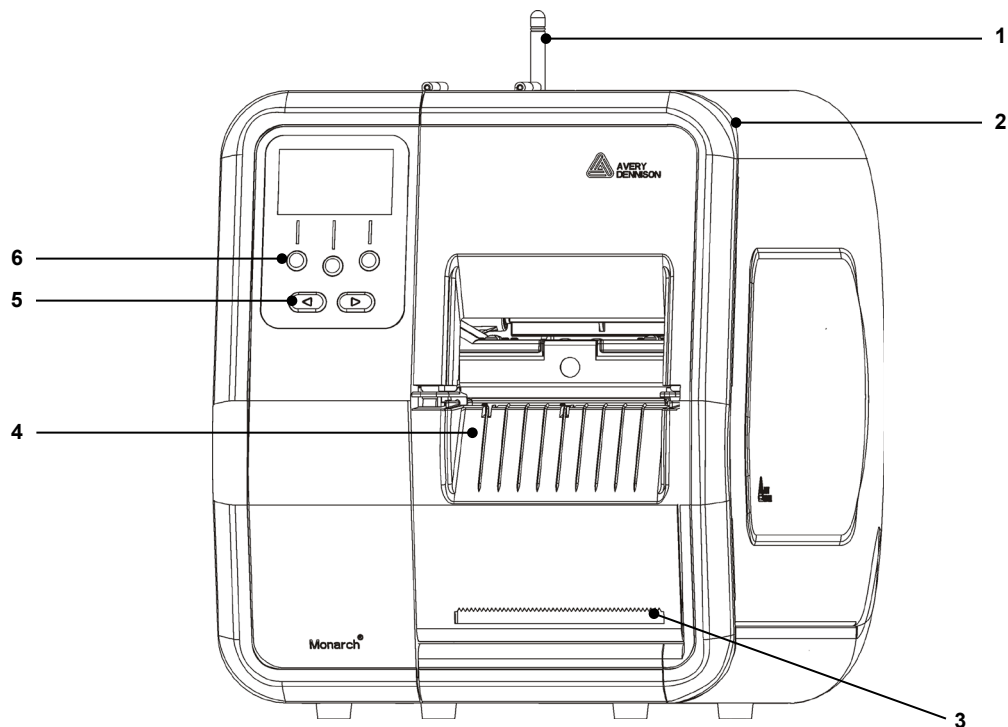

1	Antena, si se instala	4	Tapa de salida
2	Tapa	5	Botones de desplazamiento
3	Borde de corte del papel de base	6	Botones de función

Las partes táctiles de usuario se muestran en color rojo.

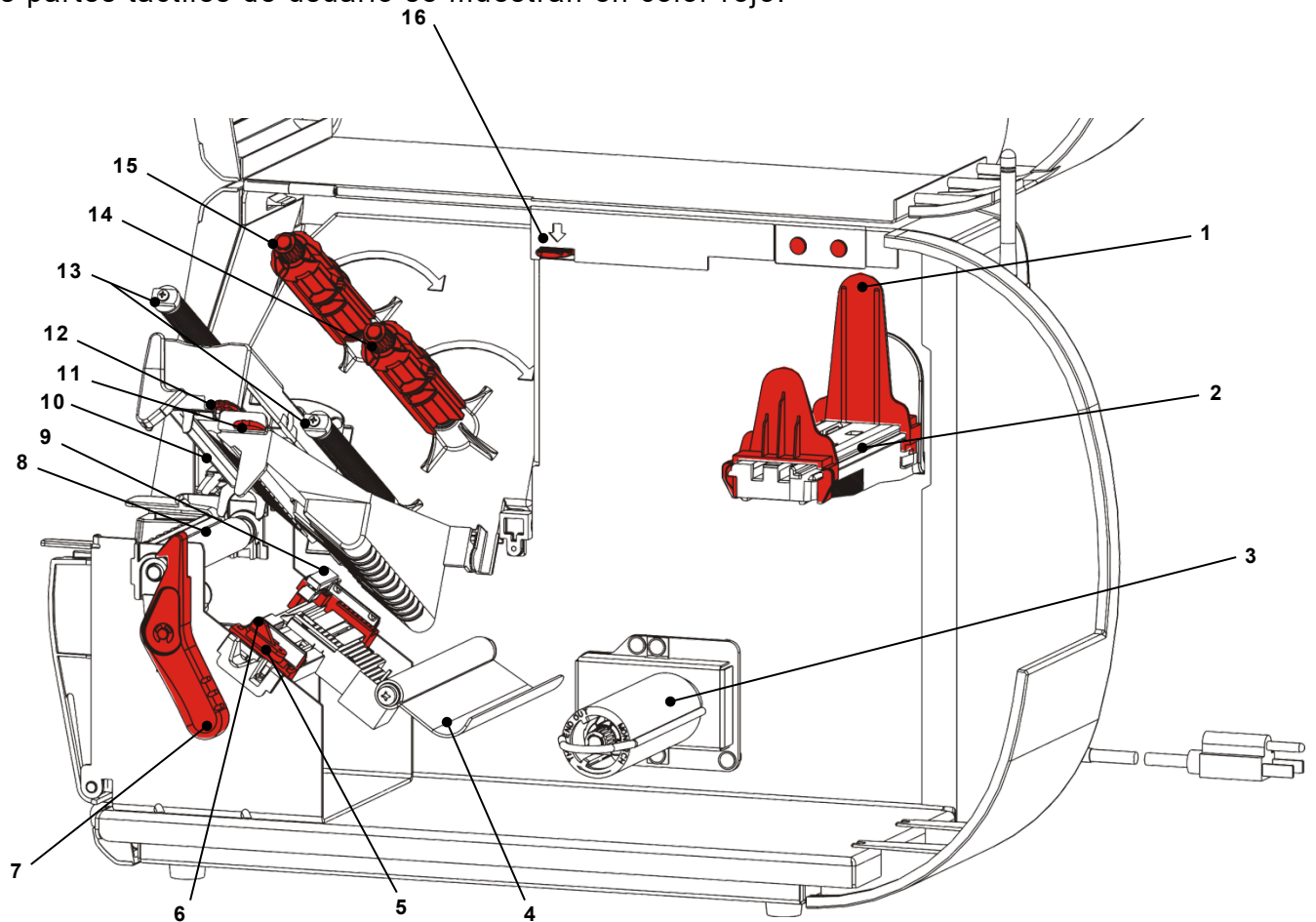

1	Guías del rodillo	9	Sensor de corte
2	Portarrollos	10	Cabezal de impresión
3	Bobina de enrollado del papel de base (opcional)	11	Lengüeta del deflector
4	Barra de tensión	12	Lengüeta del cabezal de impresión
5	Guías de suministro	13	Guías de la cinta
6	Palanca de suministro	14	Carrete de cinta
7	Pestillo del cabezal de impresión	15	Bobina de enrollado de la cinta
8	Rodillo de platina	16	Liberación del cabezal de impresión

Conexión del cable de alimentación

La fuente de alimentación cambia automáticamente entre 115 V y 230 V. No se requieren ajustes de operario.

1. Enchufe el cable de alimentación en la conexión ubicada en la parte trasera de la impresora. Enchufe el otro extremo del cable en una toma eléctrica con conexión a tierra.

Nota: Utilice solamente un cable de alimentación certificado con la tensión adecuada para el país de instalación. En instalaciones con picos de tensión/cortes, se recomienda utilizar un protector certificado contra sobretensiones con la tensión adecuada para el país de instalación.

2. Encienda la impresora. Pulse (I) para encenderla y (O) para apagarla.

Establecimiento de comunicaciones

Antes de imprimir, asegúrese de que ha cargado los suministros, que la impresora está conectada a un host (un PC o una red) y que está lista para recibir datos.

La impresora puede establecer comunicaciones mediante el puerto serie, el puerto USB de dispositivo, el puerto Ethernet o inalámbricamente (opcional). Para que la impresora pueda aceptar trabajos de impresión del host, deberá:

- ◆ Conectar el cable de comunicación entre la impresora y el host o realizar la conexión inalámbricamente.
- ◆ Definir en la impresora los mismos valores de comunicación que en el host (administrador del sistema solamente).

Pregunte al administrador del sistema sobre el método de comunicación que se debe utilizar.

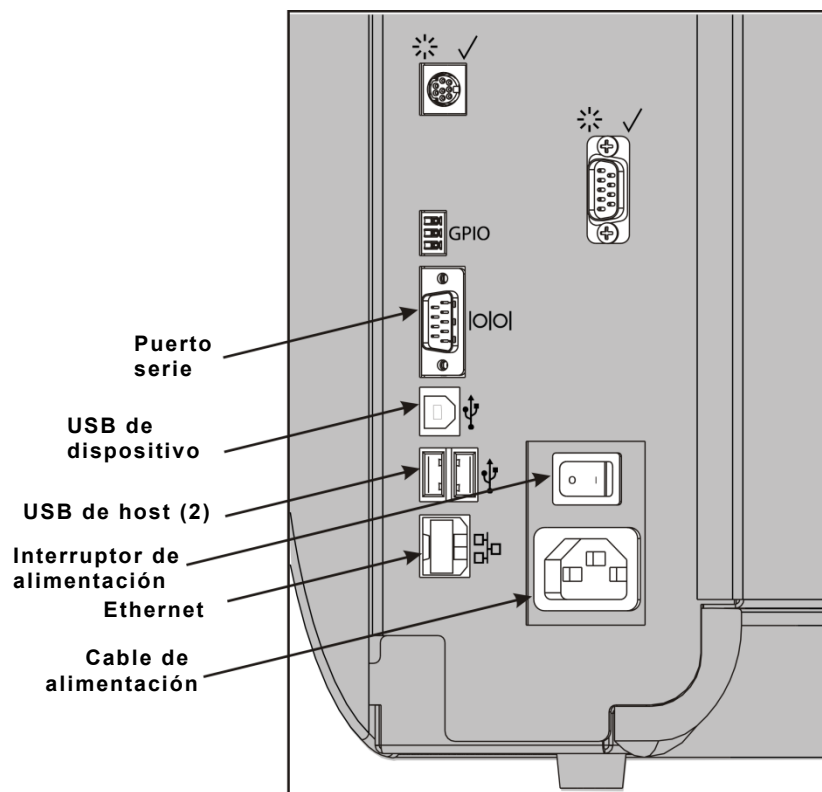

Para las comunicaciones serie:

Fije el cable de serie con los tornillos de conexión. Compruebe que los valores de comunicación de la impresora son los mismos que los del host. Los valores predeterminados de la impresora son 9600 baudios, trama de datos de 8 bits, 1 bit de parada, sin paridad y control de flujo DTR.

Para comunicaciones USB:

La impresora tiene tres puertos USB 2.0. En nuestro sitio web están disponibles los controladores ("drivers").

Puerto de dispositivo	Conéctelo a un PC y transfiera datos.
Puertos de host (2)	Conecte dispositivos externos como, por ejemplo, un teclado, un escáner o una unidad de disco USB.

Para comunicaciones Ethernet:

Si utiliza comunicaciones Ethernet, podrá supervisar el estado mediante los indicadores LED como se muestra a continuación:

LED superior:	Parpadeo en verde	Actividad de red/recepción de datos
LED inferior:	Naranja	Conexión presente

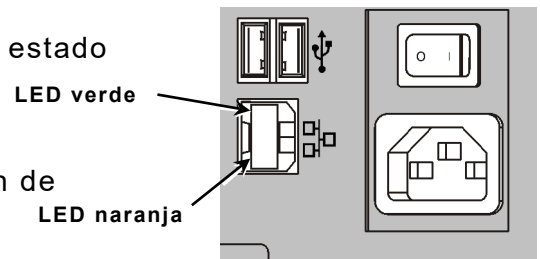

Uso del panel de control

El panel de control cuenta con una pantalla LCD y cinco botones. Los tres botones superiores son de función, que varían según la tarea mostrada encima del botón. Los dos botones inferiores son de desplazamiento; utilícelos para desplazarse por los menús.

La pantalla LCD

- ◆ Utiliza un fondo rojo cuando se requiere atención inmediata (atasco o error). Para obtener más información, consulte el capítulo 6 "[Diagnóstico y solución de problemas](#)".
- ◆ Utiliza un fondo verde cuando la impresora está activa (imprimiendo o recibiendo datos).
- ◆ Utiliza un fondo blanco al visualizar indicadores de menú, ajustes de la impresora, funciones de los botones, etc.

Selección de una función

El administrador del sistema puede acceder al MENU (Menú) para configurar la impresora.

- ◆ Pulse **MENU**.
- ◆ Pulse **←** o **→** para ver las opciones de menú.
- ◆ Pulse **SELECT** (Seleccionar) cuando se muestre la opción de menú necesaria.

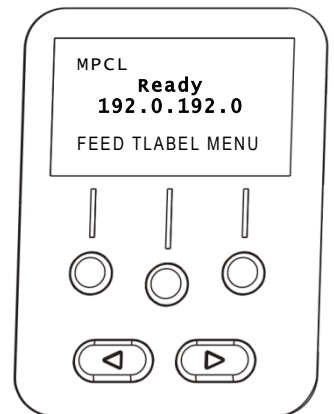

Salida de una función

Existen dos maneras de salir de una opción. Al pulsar **BACK** (Atrás) una vez se vuelve al menú anterior y se guardan los cambios. Al pulsar **CANCEL** (Cancelar) se accede al menú anterior, pero los cambios no se guardan.

Retardo de reposo

Cuando la impresora está inactiva durante un período de tiempo seleccionado, entra en el modo de reposo para ahorrar energía. El administrador del sistema puede ajustar el valor de retardo de reposo. El valor predeterminado es 60 minutos. La impresora se activa desde el modo de reposo cuando recibe un trabajo de impresión o cuando se pulsa algún botón.

Selección del idioma de la impresora

Para cambiar el idioma de los menús de la impresora:

1. Pulse **MENU**.
2. Pulse **←** o **→** hasta que aparezca **CONFIGURACIÓN**. Pulse **SELECT** (Seleccionar).
3. Pulse **←** o **→** hasta que aparezca **Idioma**. Pulse **CHANGE**.
4. Pulse **←** o **→** hasta que aparezca el idioma deseado y, a continuación, pulse **SET** (Definir).
5. Pulse **BACK** (Atrás) hasta que aparezca "Ready" (Listo) y, a continuación, pulse **SELECT** (Seleccionar).

Impresión de una etiqueta de prueba

Antes de ponerse en contacto con el departamento de soporte técnico, imprima una etiqueta de prueba.

1. En el menú principal, seleccione **TLABEL** (Etiqueta de prueba).
2. Pulse **←** o **→** para desplazarse por las opciones de etiqueta de prueba:

Información de la impresora

Contiene información genérica, incluyendo recuentos en pulgadas y resolución del cabezal de impresión.

Etiqueta MPCL

Contiene la configuración de paquete MPCL de la impresora.

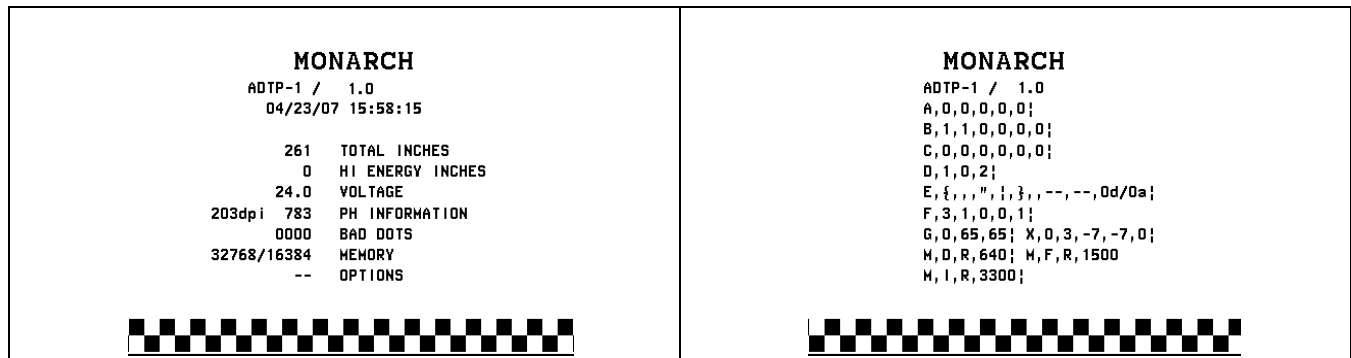

3. Cuando se muestre la etiqueta de prueba necesaria, pulse **PRINT** (Imprimir). Pulse **BACK** (Atrás) para volver al menú anterior sin imprimir una etiqueta de prueba.

CARGA DE SUMINISTROS

En este capítulo se describe cómo cargar:

- ◆ Un rollo de etiquetas, etiquetas o etiquetas con cordel
- ◆ Suministro en acordeón
- ◆ Suministros de modo de pelado con y sin enrollado del papel de base interno

Pregunte al administrador del sistema sobre el tipo de suministro que se debe utilizar:

Directo térmico suministros especialmente tratados que no utilizan una cinta para la impresión

Transferencia térmica suministros estándar que requieren una cinta para la impresión

Nota: El administrador del sistema debe ajustar la impresora para el tipo de suministro correcto.
Si utiliza suministros directos térmicos, no cargue una cinta.

Uso de etiquetas con cordel

Siga estas directrices para etiquetas con cordel:

- ◆ La velocidad máxima de impresión es de 152,4 mm (6,0 pulgadas) por segundo.
- ◆ No se admite la impresión directa térmica y un cortador.
- ◆ Hay una zona de no impresión de 6,4 mm (0,250 pulgadas) en el lado del cordel de la etiqueta.

Carga de etiquetas

1. Abra la tapa.

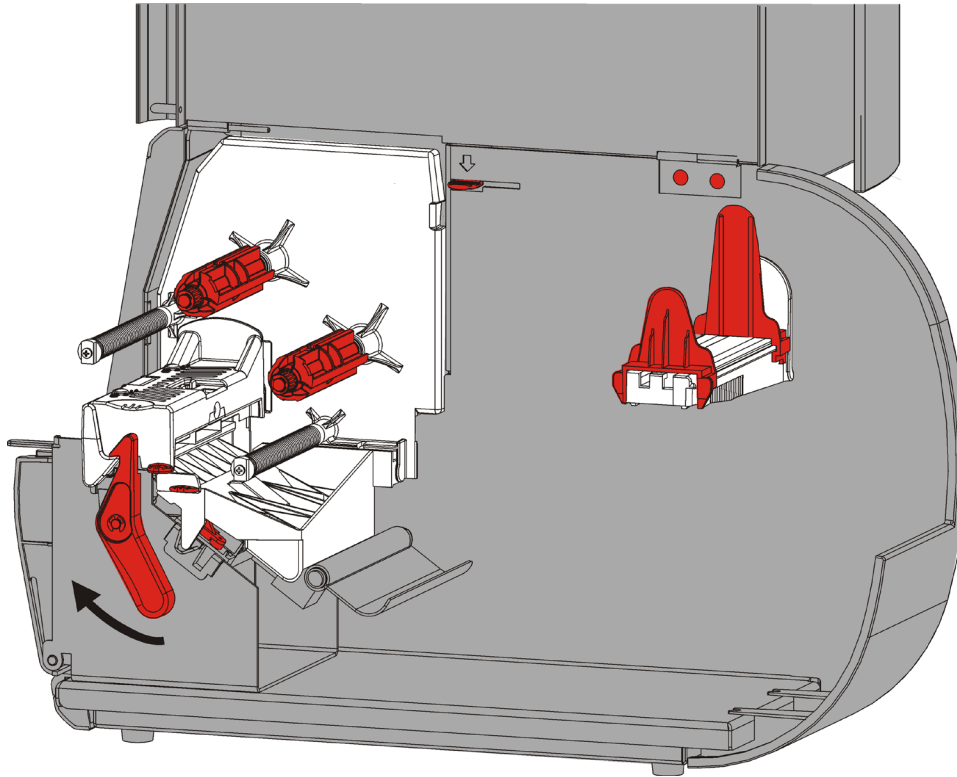

2. Gire el pestillo del cabezal de impresión para desbloquear el cabezal.

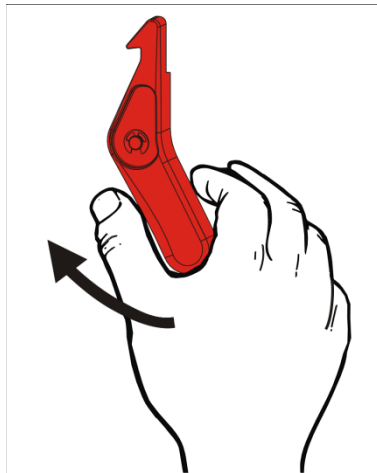

3. Levante el conjunto del cabezal de impresión hasta que se bloquee en su sitio.

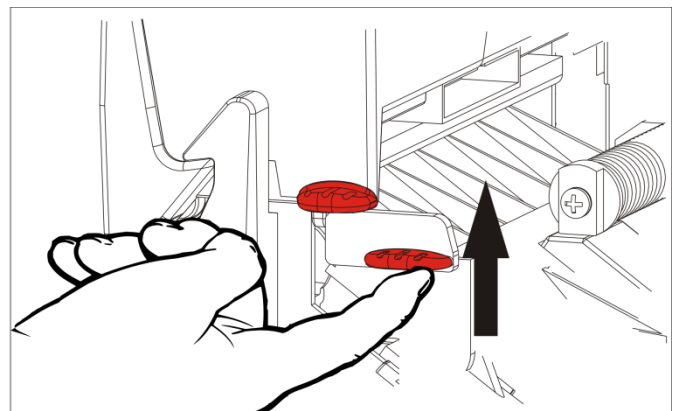

4. Ajuste las guías del rollo para colocar el rollo de suministro. El rollo de suministro debe moverse libremente.

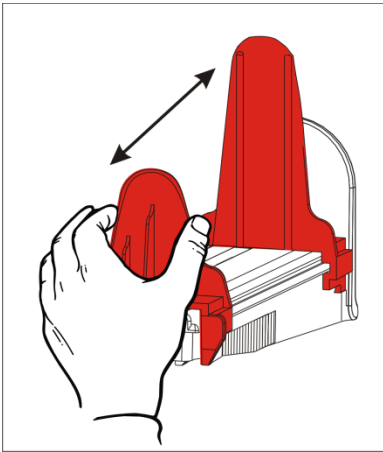

5. Coloque el suministro enrollado en el portarrollos. El suministro de etiquetas puede desenrollarse desde la parte superior o la inferior; el suministro de etiquetas debe desenrollarse desde la parte inferior solamente (los rollos de etiquetas se enrollan orientados hacia adentro).

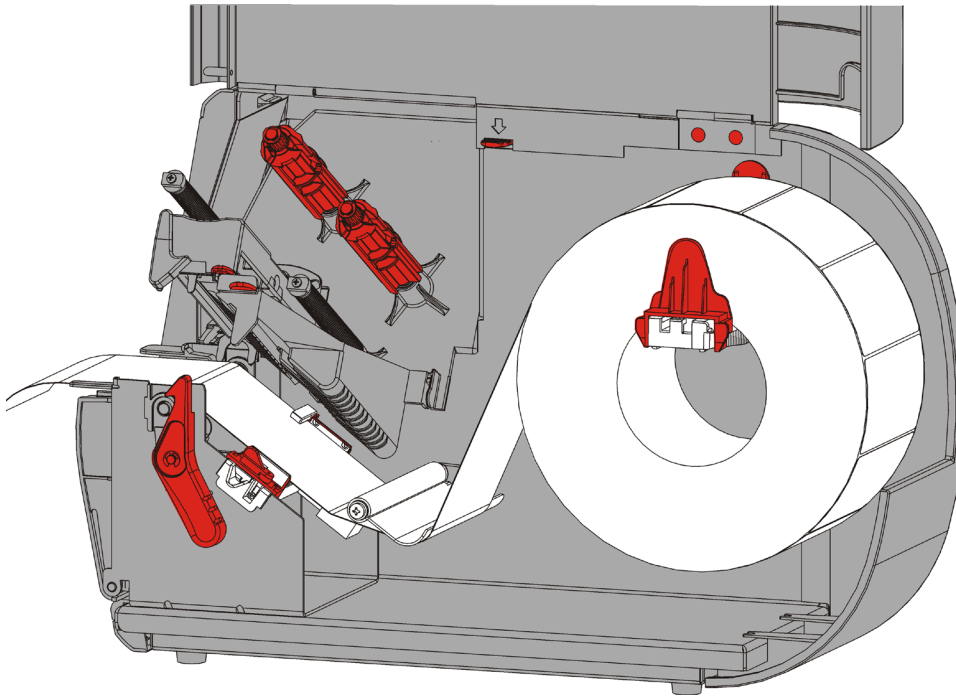

6. Introduzca el papel por debajo de la barra de tensión y en el recorrido de las etiquetas.

Para etiquetas con cordel

Agite el rollo de etiquetas con cordel hacia abajo para desenredar el rollo. Asegúrese de que los cordeles se orientan hacia afuera.

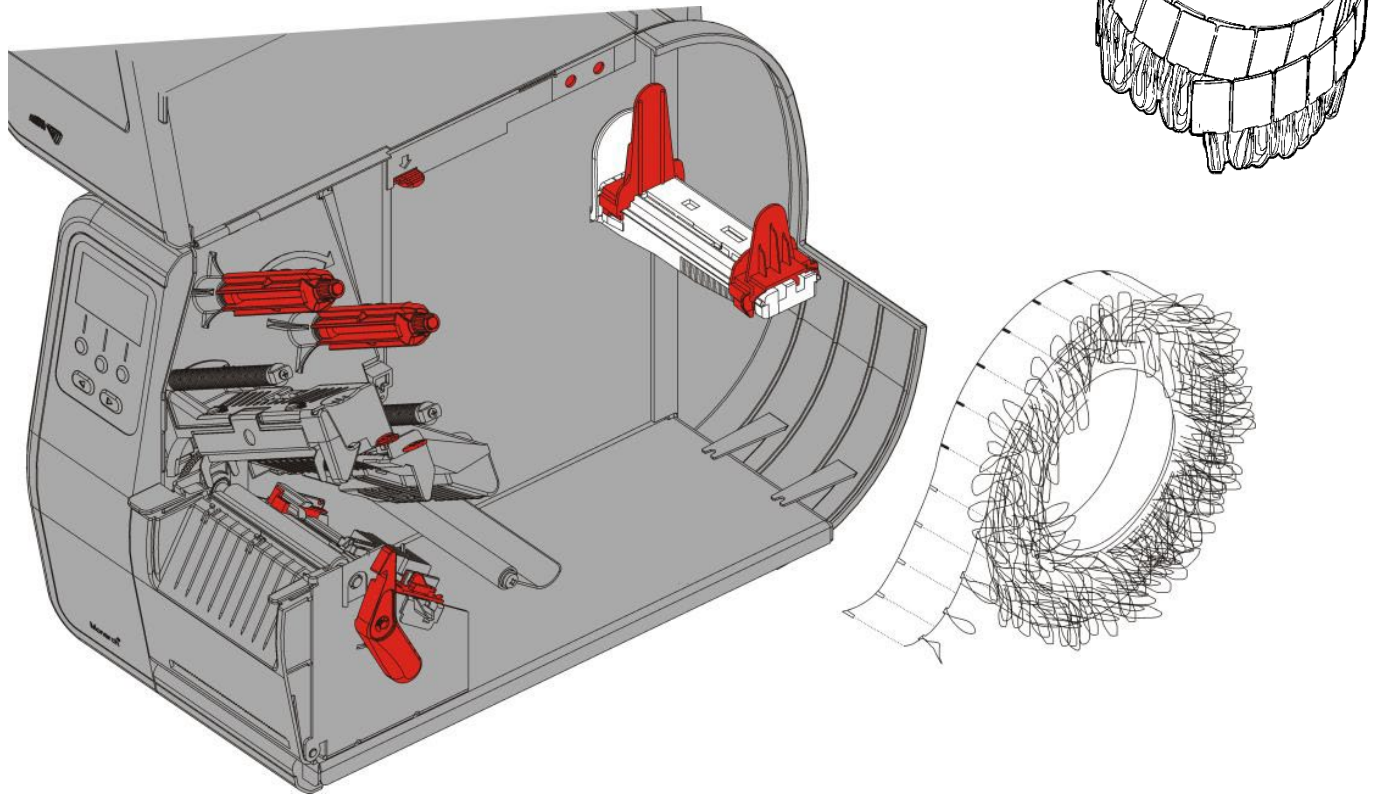

Para etiquetas en acordeón

Ponga una pila de suministro en acordeón detrás de la impresora, con el lado de la etiqueta hacia arriba. Ponga la tira de la etiqueta sobre el portarrollos.

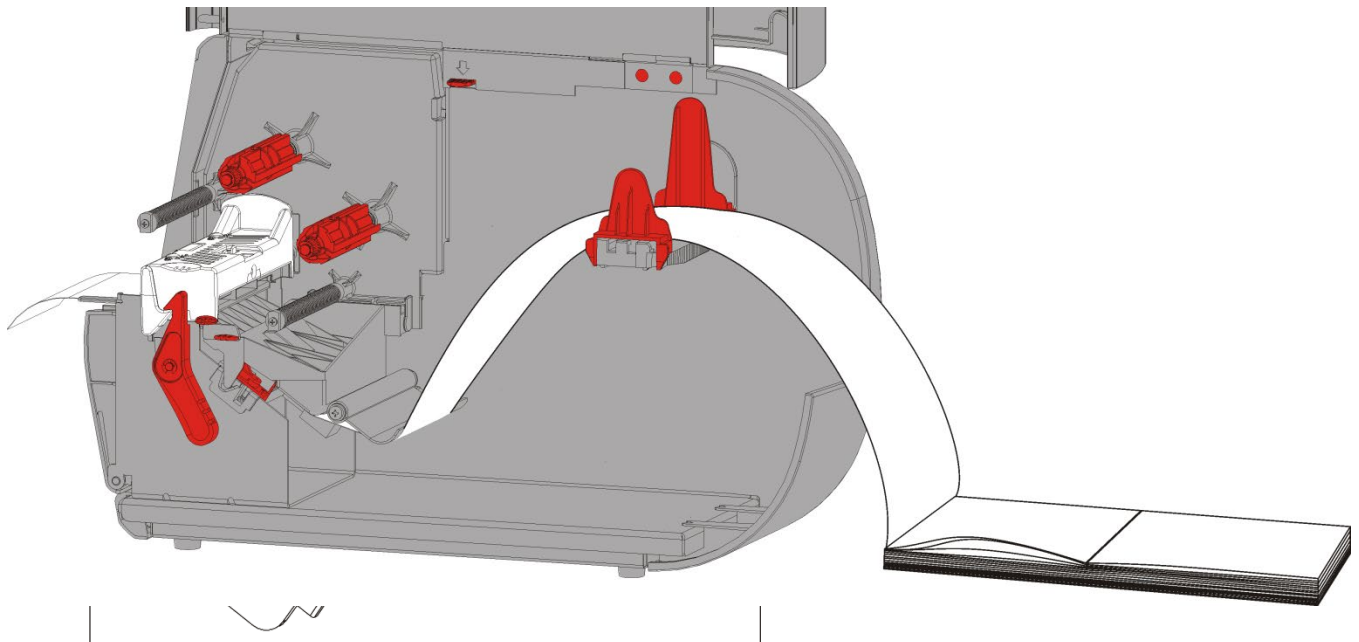

7. Gire la palanca de suministro para desbloquear las guías de suministro.

8. Pase el papel por el recorrido de las etiquetas de manera que sobresalga por delante de la impresora unos cuantos centímetros. Pliegue el suministro por debajo de los picos y el sensor de corte.

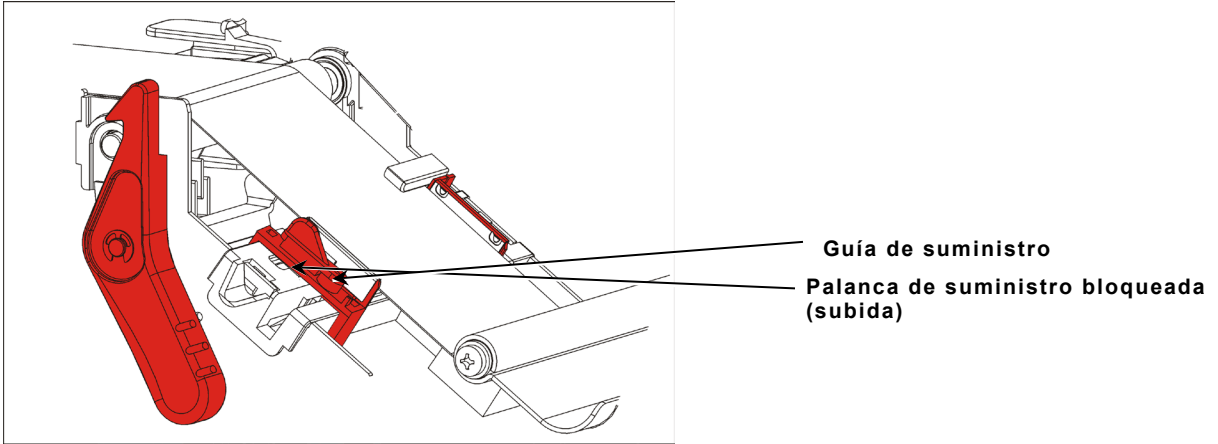

9. Ajuste las guías de manera que toquen el papel. Gire la palanca de suministro hacia arriba para bloquearla en su sitio.

10. Empuje el mando de liberación del cabezal de impresión.

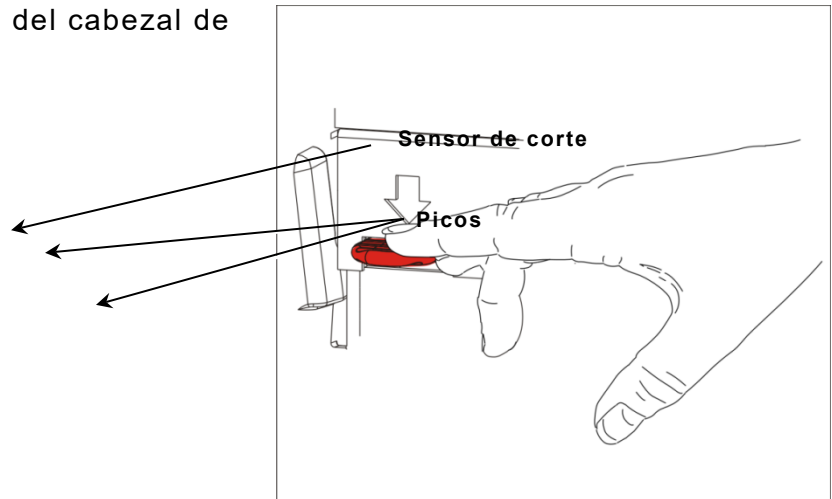

11. Cierre el conjunto del cabezal de impresión hasta que oiga un "clic".

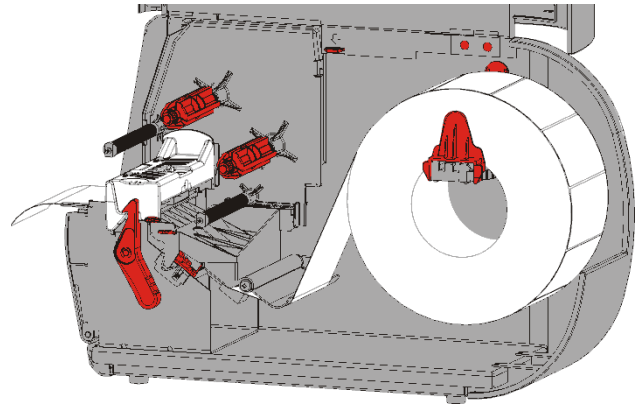
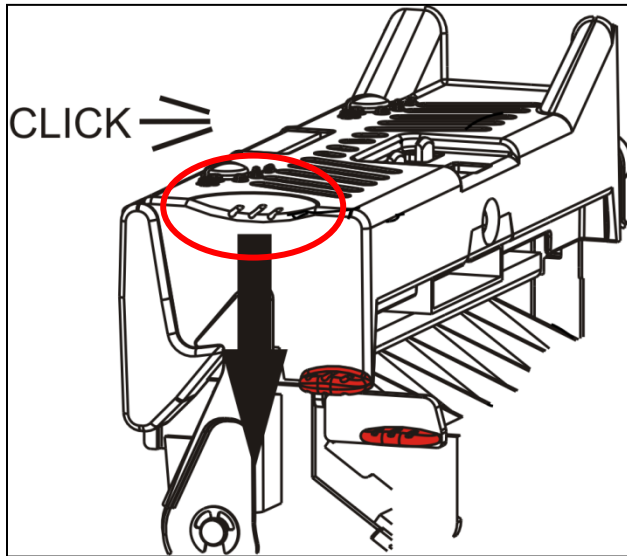

12. Cierre la cubierta.

13. Pulse **FEED** (Alimentación) para colocar el suministro debajo del cabezal de impresión.

Puede que tenga que ajustar los diales de presión del cabezal de impresión dependiendo del ancho del papel. Consulte "[Ajuste de los diales de presión del cabezal de impresión](#)" para obtener más información.

Nota: Deje el cabezal de impresión desbloqueado si la impresora no se va a utilizar durante mucho tiempo. De esta manera se evita que el rodillo de platina se dañe, lo cual puede provocar atascos.

Carga de etiquetas para el modo de pelado (opcional)

En el modo de pelado, la impresora separa el papel de base de la etiqueta. Esto se conoce como impresión en modo a demanda. La siguiente etiqueta no se imprime hasta que la etiqueta terminada se extrae de la impresora o cuando se pulsa **FEED**. La pantalla muestra "Printing X of Y" (Imprimiendo X de Y) hasta que se imprimen todas las etiquetas.

- ◆ La longitud mínima de alimentación es de 38 mm (1,5 pulgadas).
- ◆ La velocidad máxima es de 203,2 mm (8,0 pulgadas) por segundo.
- ◆ Use suministros no perforados.

Notas: El administrador del sistema debe ajustar la impresora para el modo a demanda y el tipo de suministro correcto.

1. Abra la tapa.

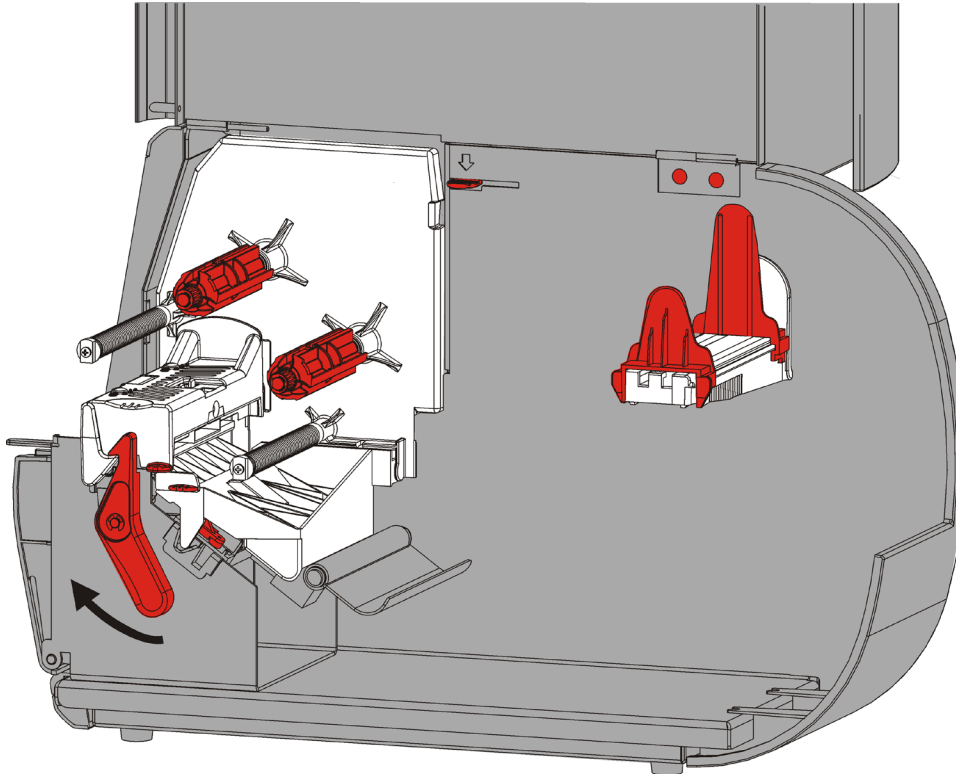

2. Gire el pestillo del cabezal de impresión para desbloquear el cabezal.

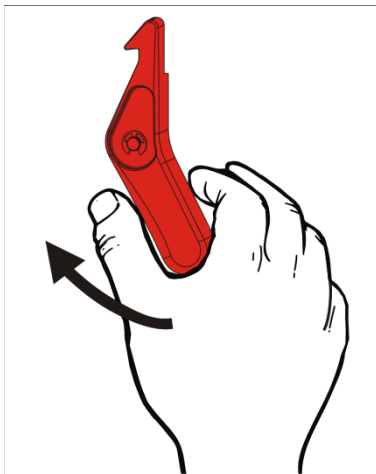

3. Levante el conjunto del cabezal de impresión hasta que se bloquee en su sitio.

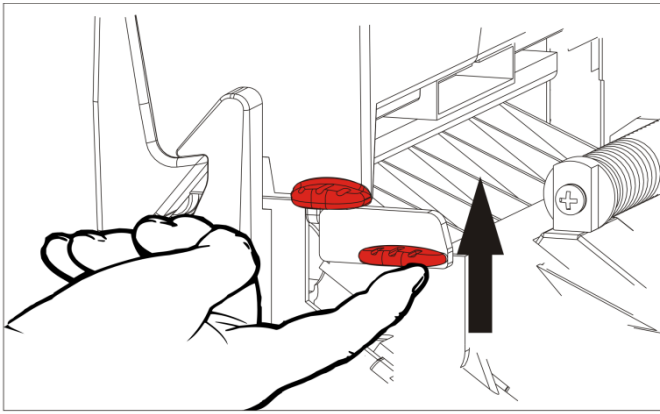

4. Ajuste las guías del rollo para colocar el rollo de suministro. El rollo de suministro debe moverse libremente.

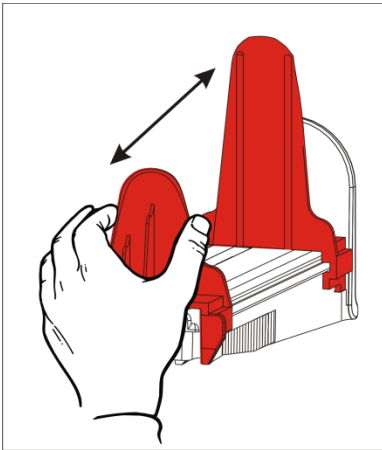

5. Coloque el suministro enrollado en el portarrollos. El suministro de etiquetas puede desenrollarse desde la parte superior o la inferior.

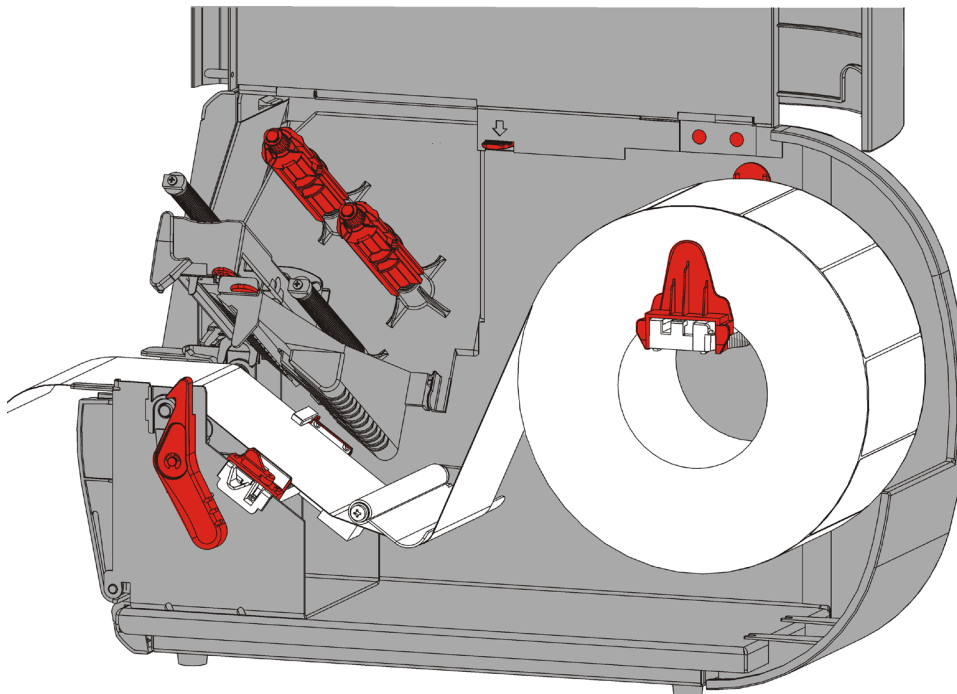

6. Introduzca el papel por debajo de la barra de tensión y en el recorrido de las etiquetas.

7. Gire la palanca de suministro para desbloquear las guías de suministro.

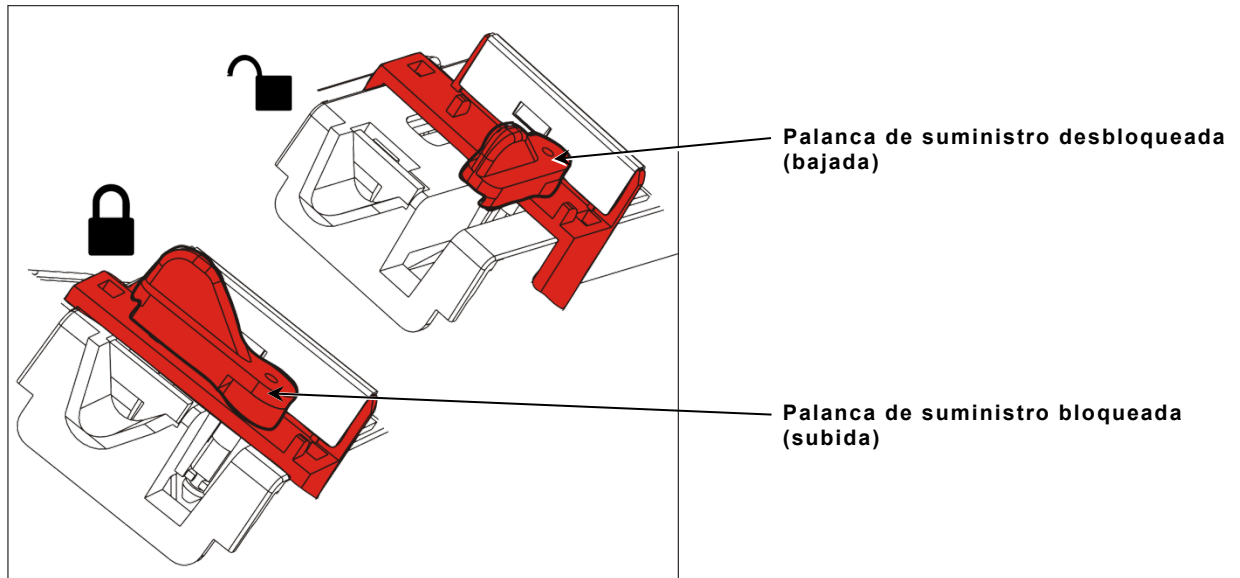

8. Pase el papel por el recorrido de las etiquetas de manera que sobresalga por delante de la impresora unos cuantos centímetros. Pliegue el suministro por debajo de los picos y el sensor de corte.

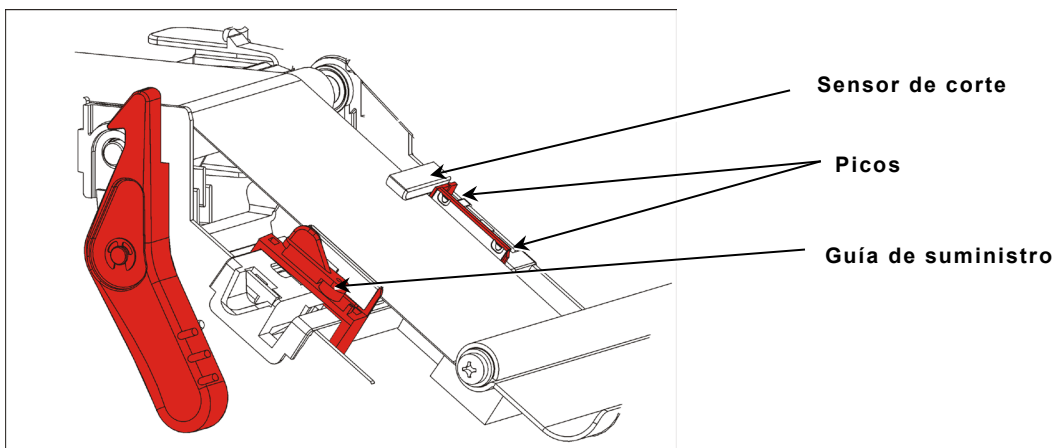

9. Ajuste las guías de manera que toquen el papel. Gire la palanca de suministro hacia arriba para bloquearla en su sitio.

10. Presione hacia abajo en las lengüetas de la cubierta de salida en la parte frontal de la impresora.

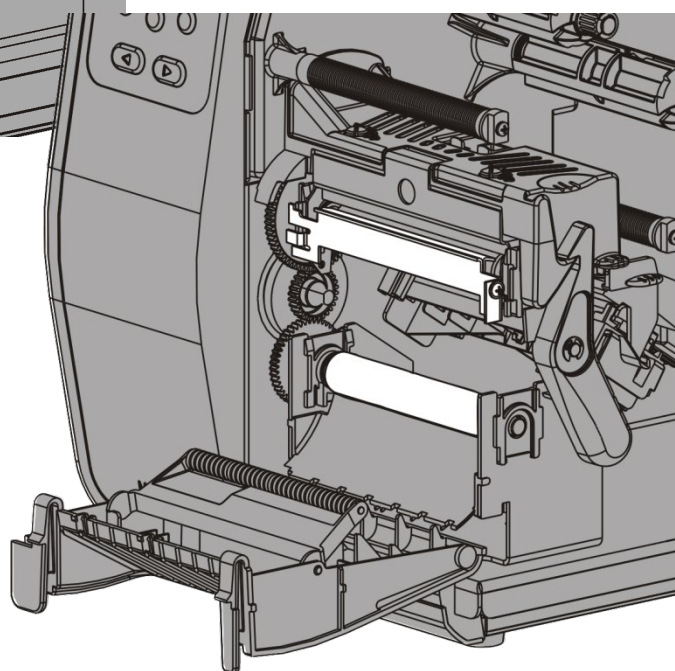
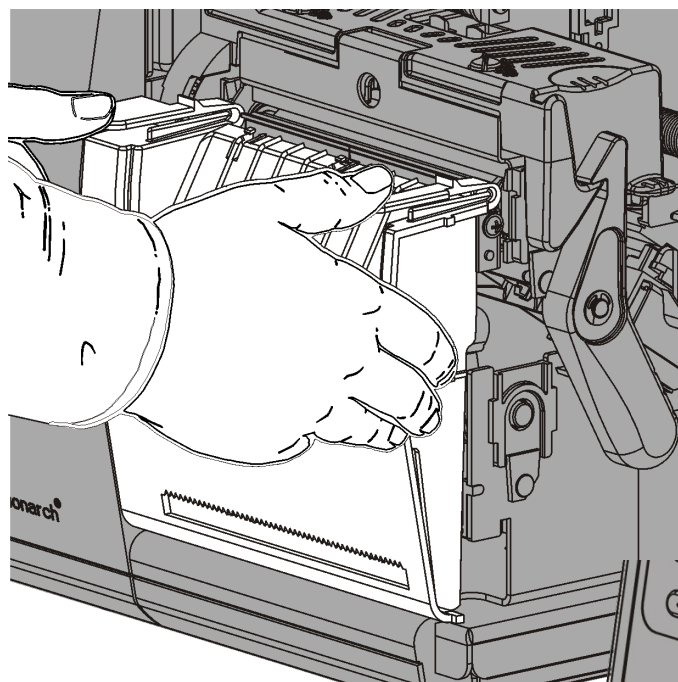

11.Despegue las etiquetas de los 254 mm iniciales del papel de base.

12.Haga avanzar el papel de base por la abertura inferior de la tapa de salida.

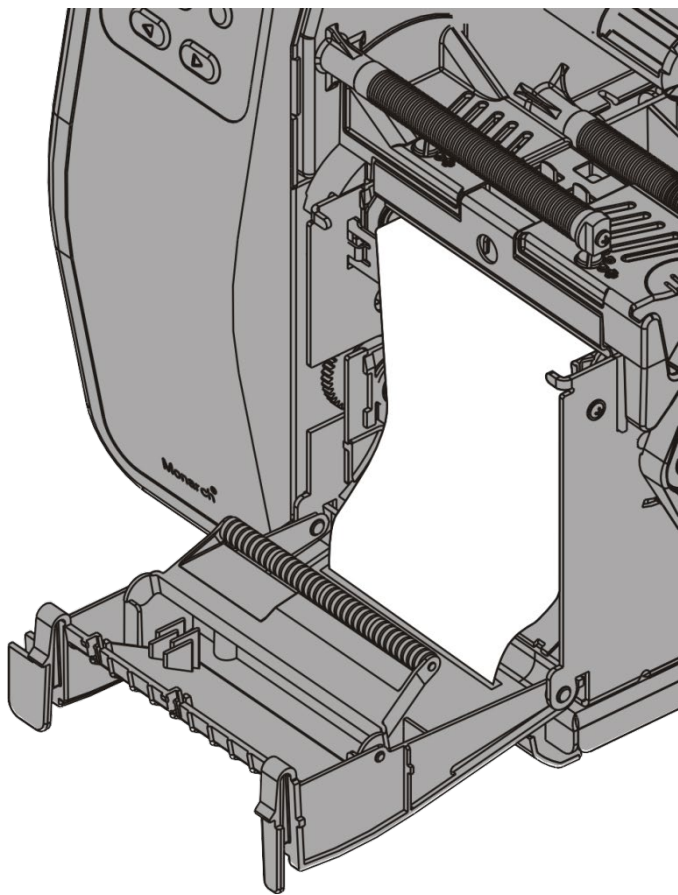

13.Cierre la tapa de salida.

14.Empuje el mando de liberación del cabezal de impresión.

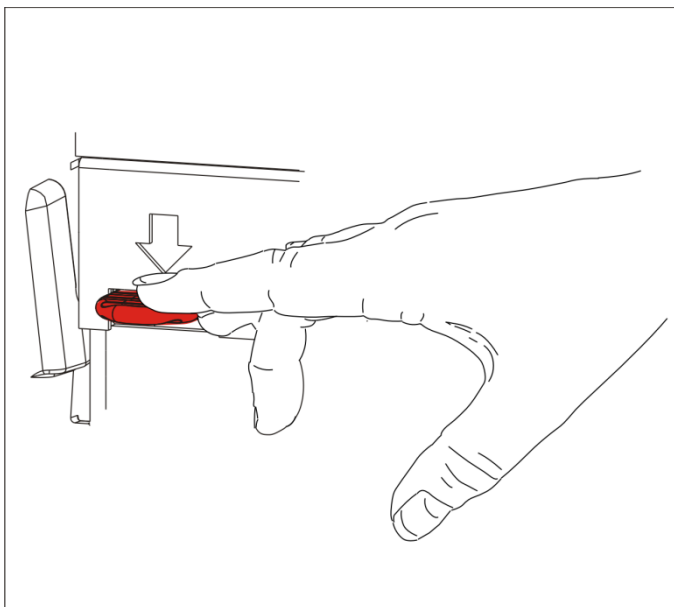

15. Cierre el conjunto del cabezal de impresión hasta que oiga un "clic".

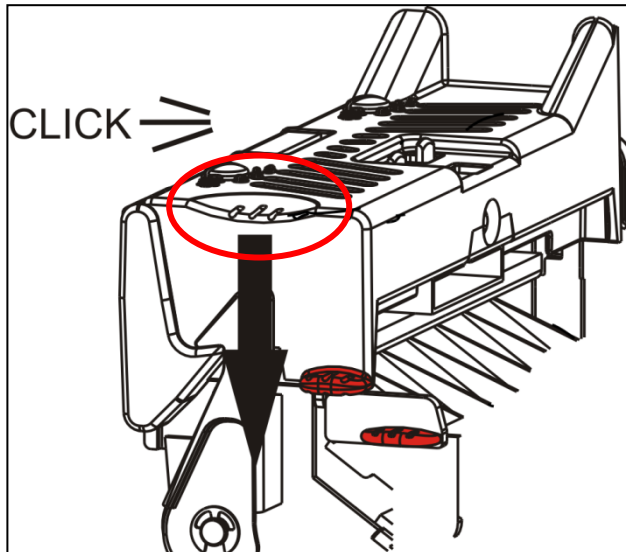

16. Cierre la cubierta.

17. Pulse **FEED** (Alimentación) para colocar el suministro debajo del cabezal de impresión.

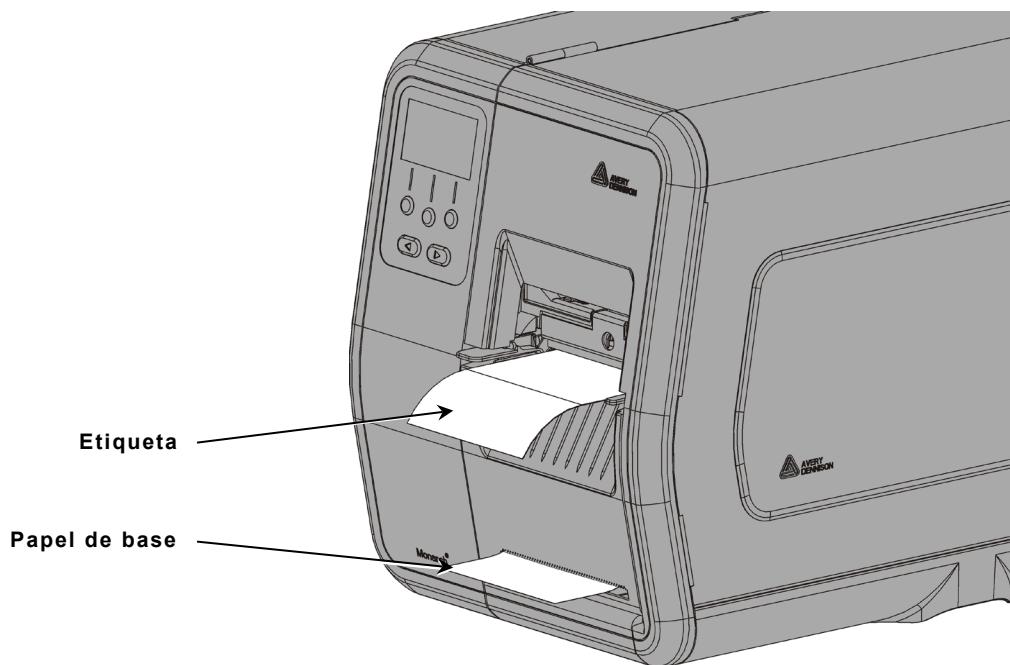

Nota: Para retirar el papel de base, tire hacia arriba contra el borde de corte.

Carga de etiquetas para el modo de pelado con enrollado del papel de base (opcional)

Use el enrollado del papel de base interno con el modo de pelado. El papel de base se recoge en una bobina de enrollado cerca del rollo de suministro.

Nota: El administrador del sistema debe ajustar la impresora para enrollado del papel de base (modo de alimentación).

Despegue las etiquetas de los 45 cm (18 pulgadas) iniciales del papel de base. Cargue los suministros para el modo de pelado, de manera que sobresalgan del cabezal de impresión al menos 45 cm (18 pulgadas).

1. Desbloquee y levante el conjunto del cabezal de impresión hasta que se bloquee en su sitio.
2. Cierre la tapa de salida.
3. Pase el papel de base por debajo del rodillo de despegado.
4. Retire la abrazadera.
5. Envuelva el papel de base alrededor de la bobina de enrollado en el sentido contrario a las agujas del reloj.

Rodillo de despegado

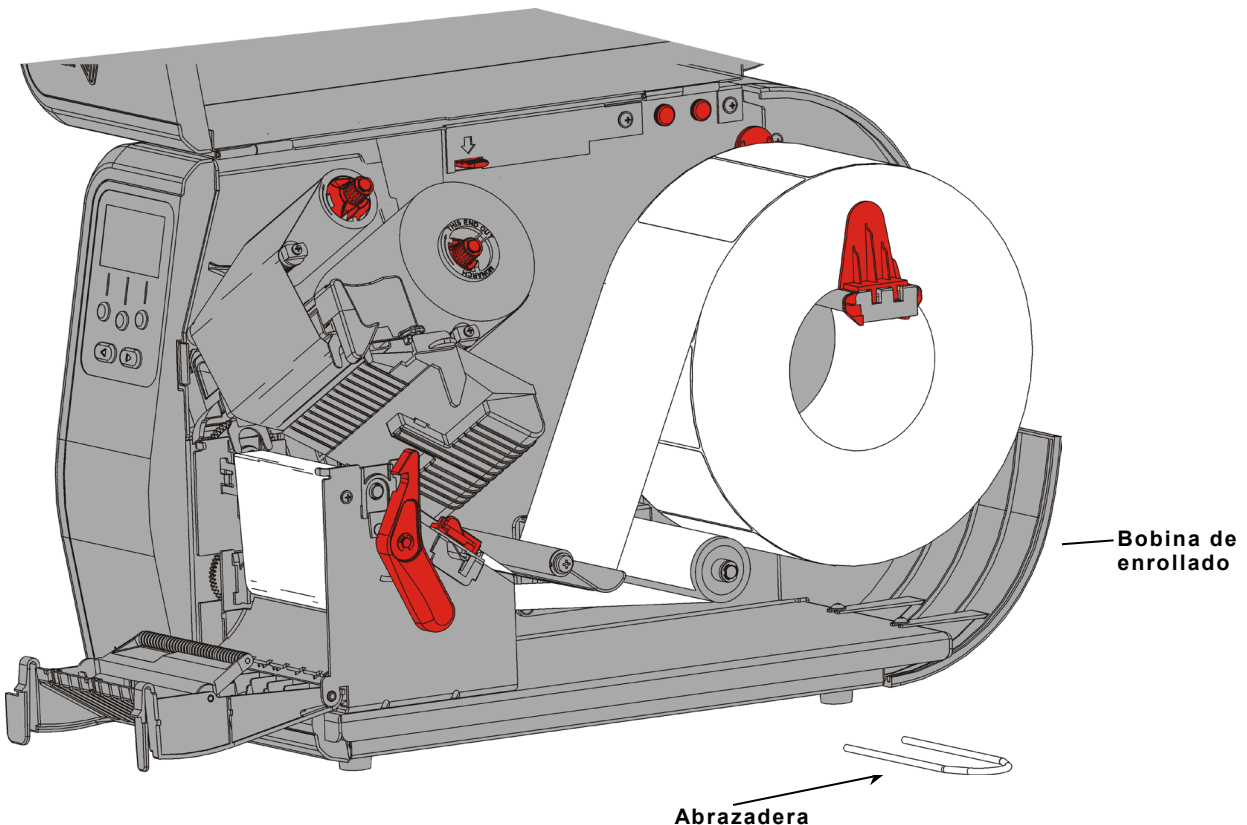
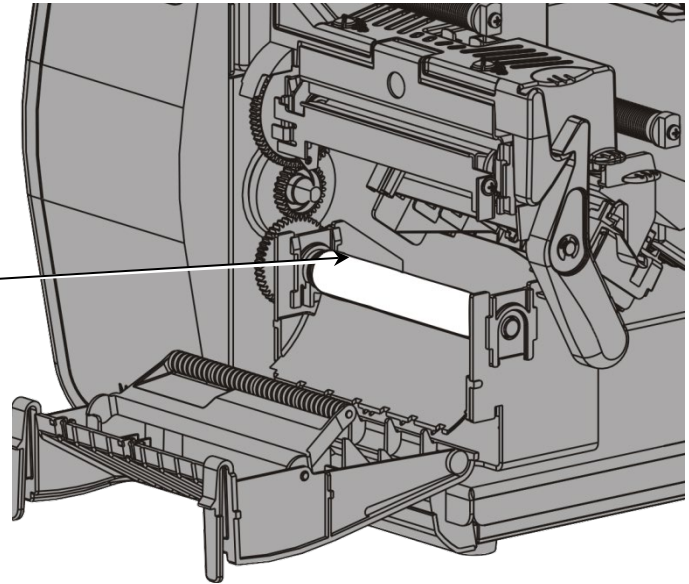

6. Sujete el papel de base mientras coloca un extremo de la abrazadera en una ranura de la bobina de enrollado del papel de base. Gire con cuidado la abrazadera en el sentido contrario a las agujas del reloj hasta que el otro extremo encaje en la ranura correspondiente.

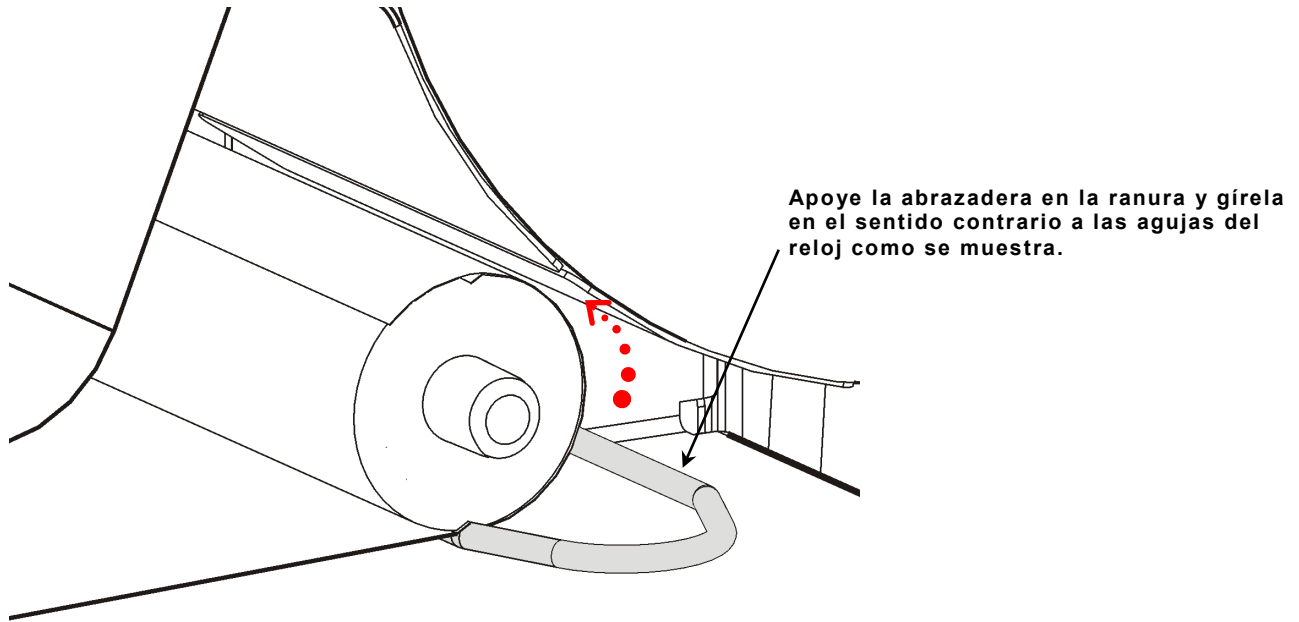

7. Deslice con cuidado la abrazadera por completo en la bobina.
8. Gire la bobina en el sentido contrario a las agujas del reloj para tensar el papel de base.
9. Cierre el conjunto del cabezal de impresión hasta que oiga un "clic".

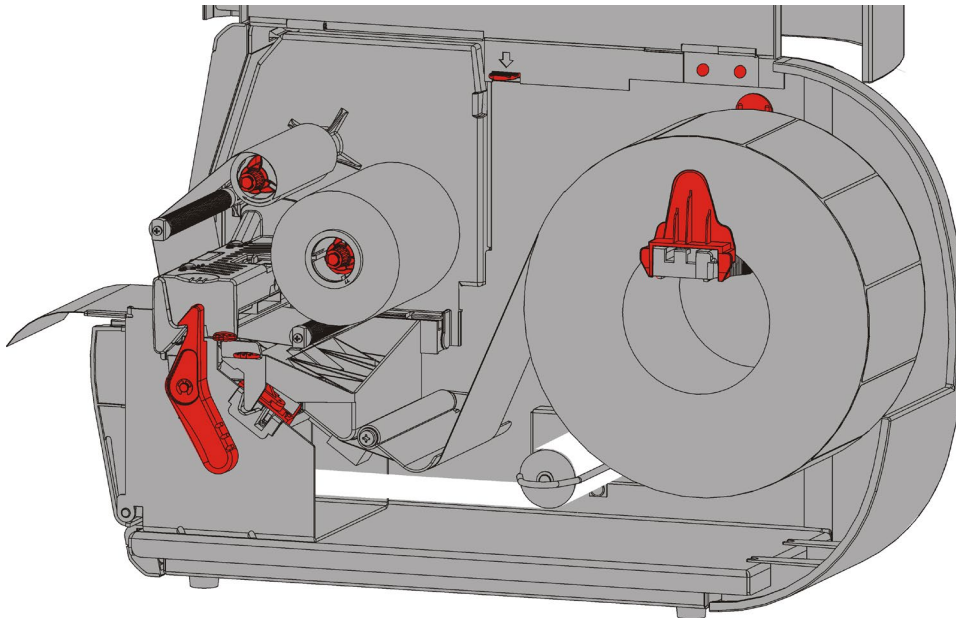

10. Cierre la tapa de salida.
11. Cierre la cubierta.
12. Pulse **FEED** (Alimentación) para colocar el suministro debajo del cabezal de impresión.

Extracción del rollo de enrollado del papel de base lleno

La impresora avisa cuando la bobina de enrollado del papel de base está llena. La bobina de enrollado del papel de base alberga aproximadamente la mitad de un rollo de papel de base.

Nota: El papel de base puede retirarse antes de que se llene la bobina de enrollado.

1. Abra la tapa.
2. Gire el pestillo del cabezal de impresión para desbloquear el cabezal. Levante el conjunto del cabezal de impresión hasta que se bloquee en su sitio.
3. Abra la tapa de salida.
4. Tire con cuidado de la abrazadera de enrollado del papel de base para sacarla de la bobina.
5. Use unas tijeras para cortar el papel de base delante de la bobina de enrollado.
6. Extraiga el papel de base de la bobina de enrollado.

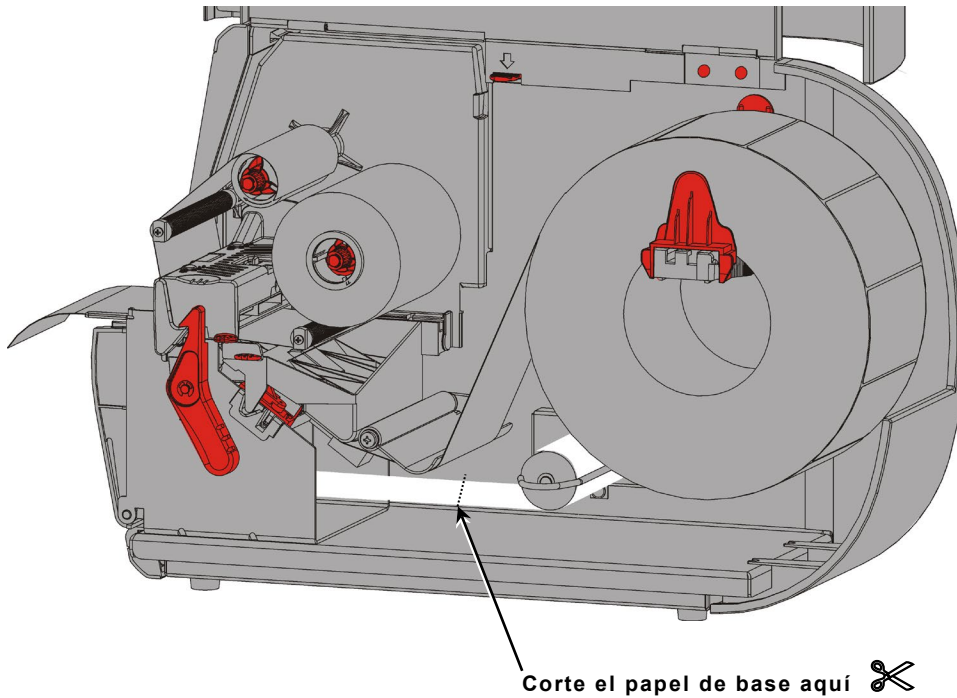

7. Vuelva a cargar papel y siga imprimiendo.

COLOCACIÓN DE UNA CINTA

En este capítulo se describe cómo colocar una cinta.

Si utiliza suministros directos térmicos, no cargue una cinta.

El administrador del sistema debe ajustar la impresora para usar una cinta.

Acerca de las cintas

- ◆ Los núcleos de cinta solo encajan en los carretes de cinta de una forma.
- ◆ Use el núcleo de cinta vacío como núcleo de recogida.
- ◆ Si desea un núcleo de recogida adicional, pida el número de pieza 11796120 (50,8 mm), 11796130 (76,2 mm) o 11796140 (101,6 mm).
- ◆ Las cintas se desenrollan en el sentido de las agujas del reloj o en el sentido contrario.

1. Abra la tapa.
2. Gire el pestillo del cabezal de impresión para desbloquear el cabezal.
3. Levante el conjunto del cabezal de impresión hasta que se bloquee en su sitio.

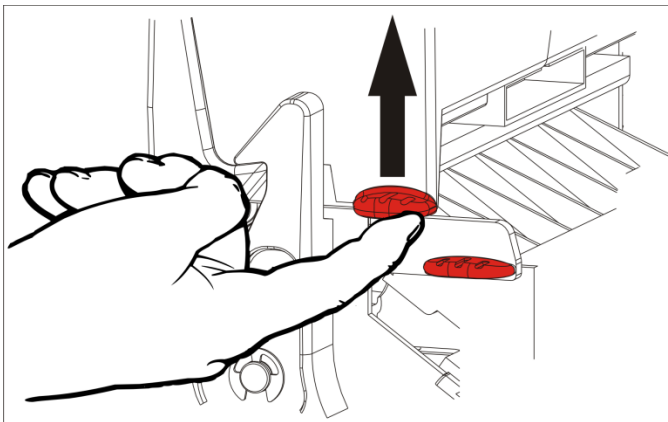

4. Empuje la lengüeta del deflector hacia abajo.

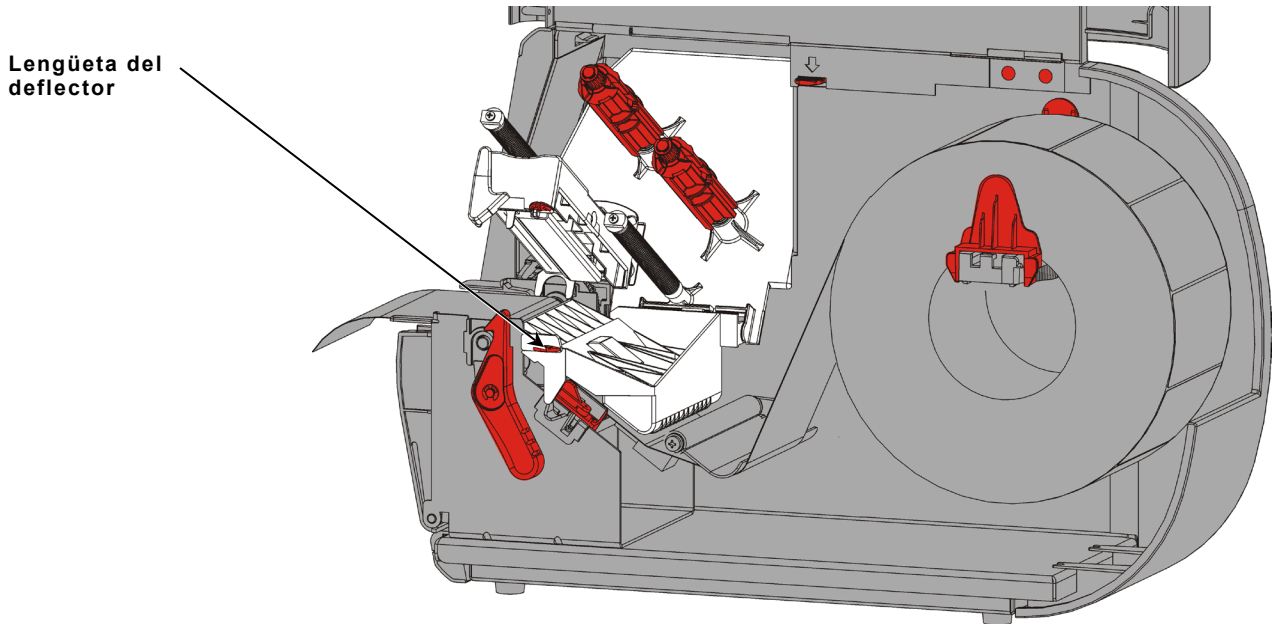

5. Deslice un núcleo de cinta vacío sobre la bobina de enrollado el máximo posible.
6. Saque la cinta nueva del envoltorio. No arrugue ni doble la cinta.
7. Deslice la cinta sobre el carrete posterior lo más que pueda. Desenrolle unos centímetros de cinta del rollo.

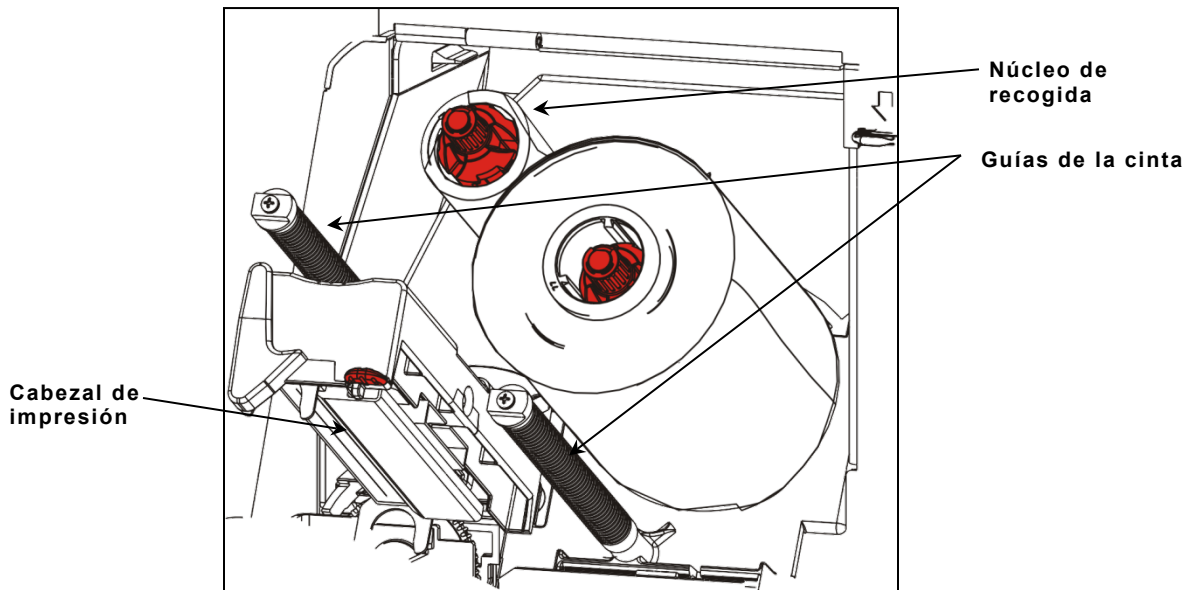

8. Pase con cuidado la cinta alrededor de las dos guías de cinta y por debajo del cabezal de impresión.
9. Alinee la cinta y asegúrese de que está recta y centrada en todo el recorrido.

- 10.** Use el adhesivo del principio de la cinta para fijarla al núcleo de recogida. Asegúrese de que hay un núcleo de recogida vacío en la bobina.

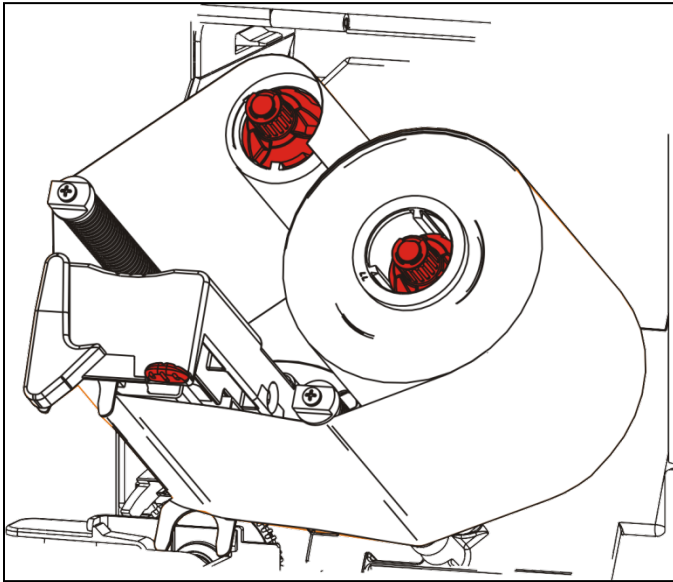

- 11.** Gire la bobina de enrollado hasta que el principio pase el cabezal de impresión.

- 12.** Tense la cinta girando la bobina de enrollado hasta que la cinta quede tensa debajo del cabezal de impresión.

- 13.** Empuje el mando de liberación del cabezal de impresión.

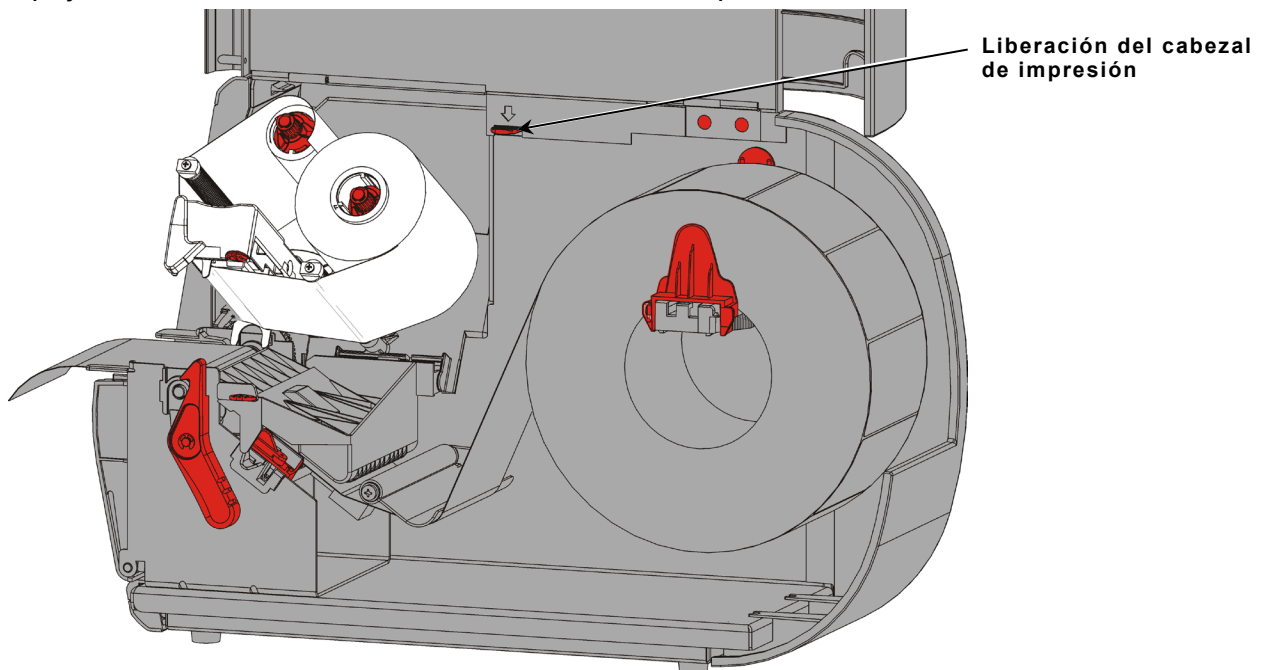

14. Cierre el conjunto del cabezal de impresión hasta que oiga un "clic".

15. Cierre la tapa.

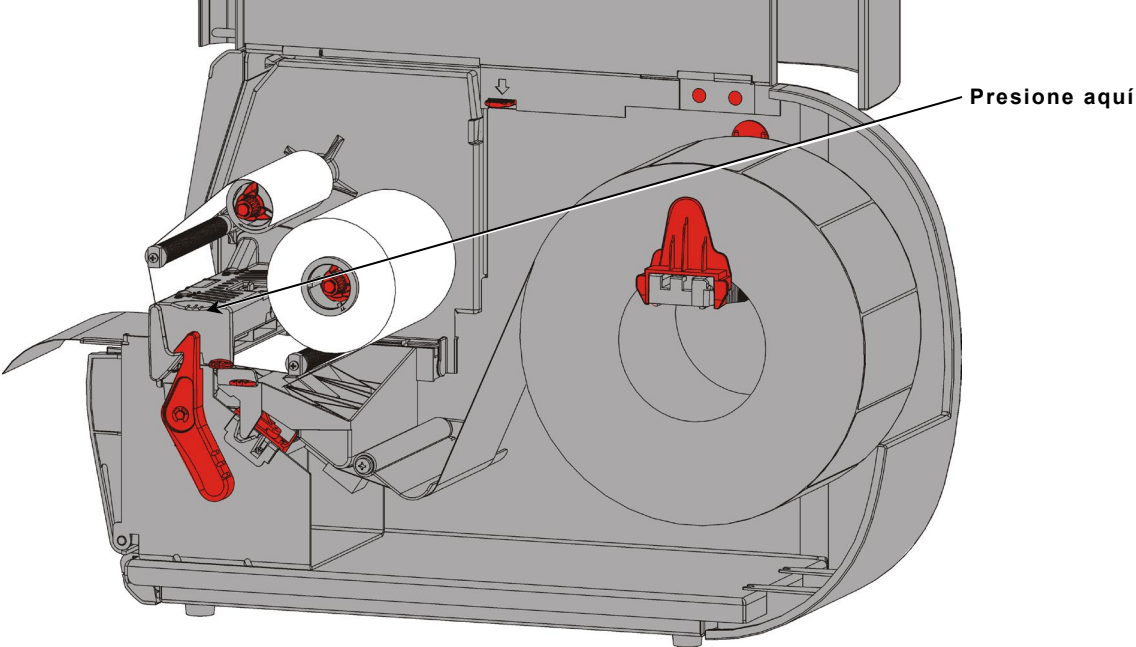

En este capítulo se explica cómo

- ◆ Imprimir una etiqueta de prueba.
- ◆ Imprimir, pausar, cancelar y repetir un lote.

Cuando la impresora recibe datos de impresión, los lotes comienzan a imprimirse automáticamente. El administrador del sistema puede utilizar el manual de referencia de paquetes (*Packet Reference Manual*) para crear, almacenar y descargar los datos necesarios para imprimir lotes. En nuestro sitio web se encuentran disponibles utilidades de la caja de herramientas Monarch® MPCL™. También es posible adquirir software de creación de etiquetas.

Impresión

Antes de imprimir

- ◆ Cargue papel.
 - ◆ Conecte la impresora a un host (un PC o una red).
 - ◆ Asegúrese de que la impresora está lista para recibir datos.
1. Encienda la impresora; estará lista cuando aparezca:

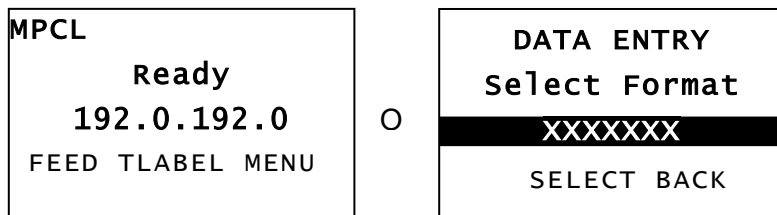

2. Descargue un formato y un lote.
3. La impresora imprime el lote (trabajo de impresión). Compruebe la calidad de impresión del código de barras.

Un código de barras conforme con la especificación tiene barras completas, espacios claros y los caracteres alfanuméricos pequeños aparecen completos. Un código de barras conforme con la especificación puede no verse tan bien como uno que sea demasiado oscuro, pero tendrá la velocidad de barrido más alta.

Si la impresión es demasiado oscura o clara, o si hay claros, consulte "[Ajuste de la calidad de impresión](#)" para obtener más información.

BROADWAY SYSTEMS



1 2345678901

DAYTON, OHIO

Oscuro

BROADWAY SYSTEMS



1 2345678901

DAYTON, OHIO

CONFORME CON LA ESPECIFICACIÓN

BROADWAY SYSTEMS



1 2345678901

DAYTON, OHIO

Clara

Introducción de pausas durante la impresión

1. Pulse **PAUSE** (Pausa) para interrumpir la impresión. La pantalla LCD se muestra en verde.

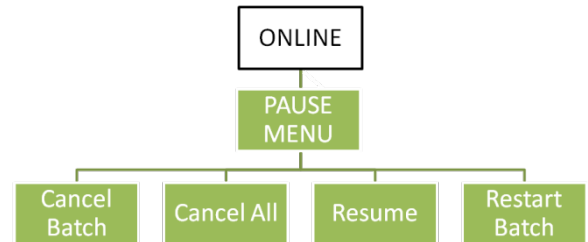
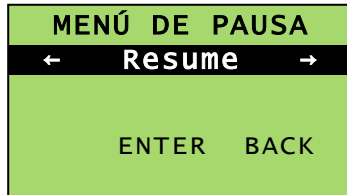

2. Pulse **ENTER** para reanudar la impresión del lote actual, **O** pulse **←** o **→** para mostrar las opciones del menú de pausa:

Seleccione	Para
Cancel Batch (Cancelar lote)	Cancelar el lote que se esté imprimiendo.
Cancel All (Cancelar todo)	Cancelar todos los lotes (trabajos) de la cola de impresión.
Resume (Reanudar)	Continuar con la impresión del lote actual.
Restart Batch (Inicializ. lote)	Volver a imprimir desde el principio un lote en pausa (utilizando la cantidad original).

Cancelación de la impresión

Pulse **ESCAPE** en cualquier momento mientras se imprime el lote, o pulse **PAUSE**, seleccione **Cancel Batch** y pulse **ENTER**.

Repetición de un lote

Antes de imprimir un nuevo lote, es posible volver a imprimir el último. El lote puede ser el último que haya imprimido por completo o uno que haya cancelado después de iniciar la impresión.

1. *En el menú principal*, pulse **←** o **→** hasta que aparezca

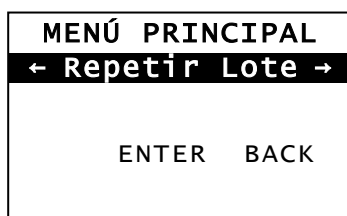

2. Pulse **ENTER** para volver a imprimir el último lote. El número se incrementa hasta que se imprime el lote completo.

En este capítulo se indica cómo

- ◆ Eliminar atascos de etiquetas y limpiar la impresora.
- ◆ Sustituir un cabezal de impresión.

PRECAUCIÓN: No utilice objetos afilados para limpiar el cabezal de impresión ni lo toque con los dedos, ya que la impresora puede dañarse y requerir cargos por servicio.

El mantenimiento por parte del cliente más allá de lo descrito en este manual o según lo indique específicamente el personal calificado de Avery Dennison está prohibido y puede anular la garantía.

Eliminación de atascos de etiquetas

Cuando se produzca un atasco, aparecerá

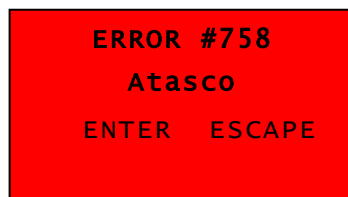

Para eliminar el atasco:

1. Abra la tapa y el conjunto del cabezal de impresión.
2. De ser necesario, saque el rollo de etiquetas y la cinta.
3. Extraiga las etiquetas atascadas.
4. Vuelva a colocar el rollo de etiquetas o la cinta.
5. Cierre el conjunto del cabezal de impresión.
6. Pulse **ENTER** para borrar el error.
7. Pulse **FEED** (Alimentación) para colocar el suministro debajo del cabezal de impresión.

Limpieza

Limpie periódicamente el exterior (caja y teclado) y el interior (cabezal de impresión, barra despegable, sensor y rodillo portapapeles) de la impresora.

Limpiar el exterior

Limpie el exterior de la impresora con una mezcla de alcohol isopropílico y agua desionizada; Recomendamos toallitas prehumedecidas.

No utilice otros detergentes/limpiadores, pueden deteriorar los plásticos y provocar fallos en la impresora.

No rocíe líquidos sobre la impresora, ya que pueden entrar y dañar los componentes electrónicos.

Los métodos y materiales de limpieza inadecuados pueden causar fallas que no están cubiertas por la garantía.

Limpiar el interior

Limpie el cabezal de impresión, la barra de pelado, los sensores y el rodillo de platina:

- ◆ Si hay adhesivo acumulado en el recorrido de las etiquetas.
- ◆ Después de imprimir unos tres rollos de etiquetas de transferencia térmica/directas térmicas o después de cada cinta.
- ◆ A diario si la impresora está en un lugar muy sucio, cálido o húmedo.
- ◆ Si hay claros o rayas en la impresión como se muestra.



Claros



Rayas

1. Apague la impresora, y abra la tapa y el conjunto del cabezal de impresión.
2. Retire el rollo de suministro y la cinta.
3. Presione hacia abajo las lengüetas de la tapa de salida en la parte frontal de la impresora para abrir la tapa.
4. Pulverice el recorrido de las etiquetas y el sensor con aire comprimido para eliminar el polvo y la suciedad.
5. Use un bastoncillo de algodón humedecido con 90% alcohol isopropílico para limpiar el cabezal de impresión, la barra de pelado, Rodillo de despegado, los sensores y el rodillo de platina cuando se haya acumulado mucho adhesivo o después de extraer una etiqueta atascada.

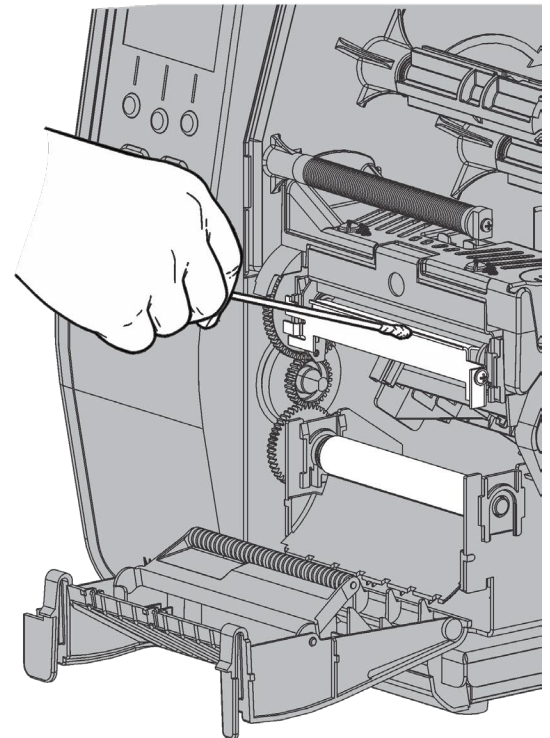
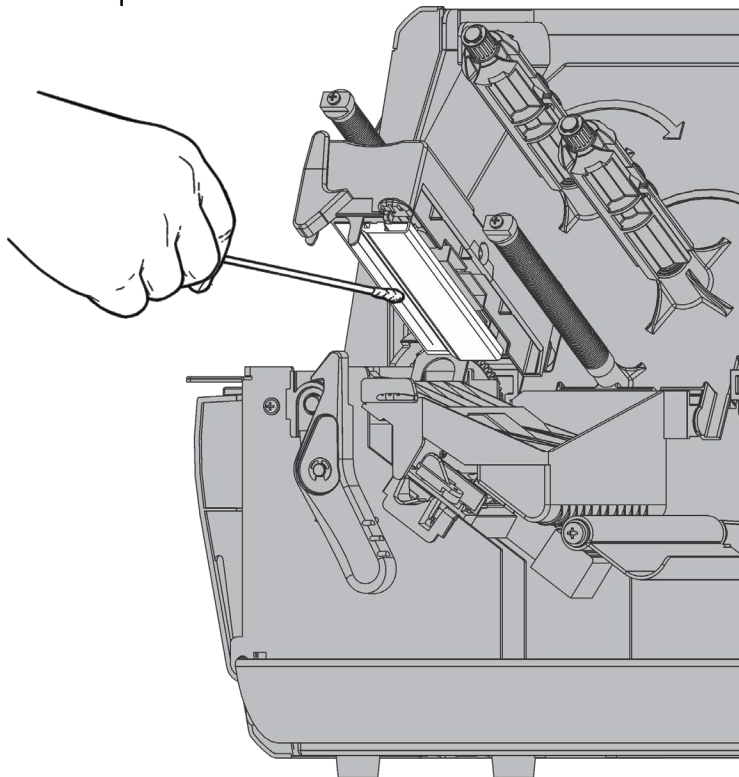

Nota: Use una tira limpiadora (120350) para cabezales de impresión si el cabezal está muy sucio o aparecen rayas en la impresión.

6. Gire el rodillo de platina con los dedos para asegurarse de que está limpio en toda su extensión.
7. Una vez seca la impresora, vuelva a colocar la cinta y el rollo de suministro.

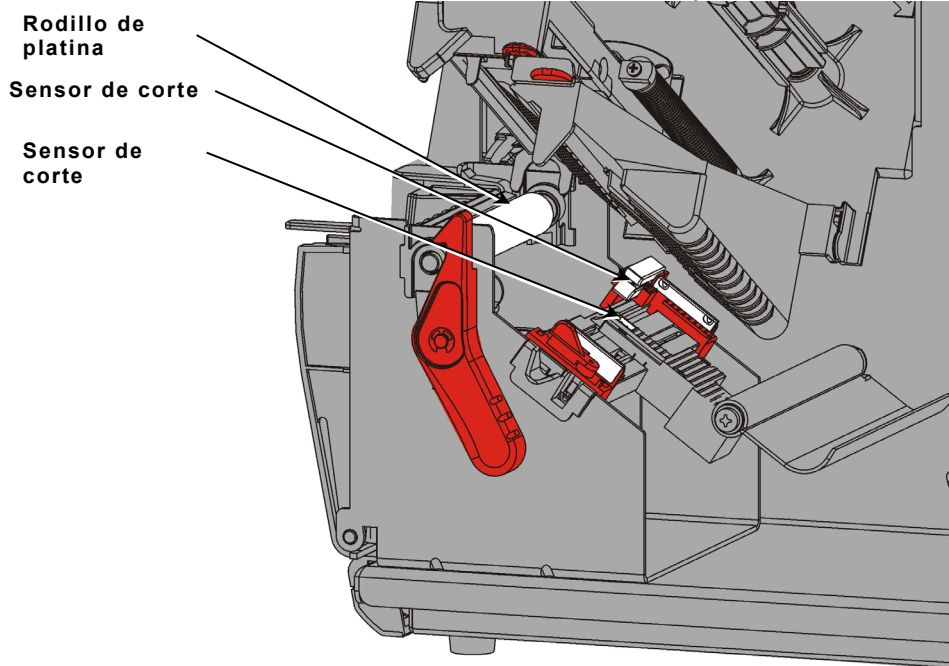

8. Cierre la tapa de salida presionando sobre ella con firmeza. Los dos pestillos deben encajar con un "clic".
9. Cierre el conjunto del cabezal de impresión y la tapa.
10. Encienda la impresora.
11. Pulse **FEED** (Alimentación) para colocar el suministro debajo del cabezal de impresión.

Sustitución del cabezal de impresión

Sustituya el cabezal de impresión si está dañado o desgastado.

PRECAUCIÓN: La electricidad estática puede dañar el cabezal de impresión. Antes de tocar el cabezal de impresión, descárguese tocando metal como, por ejemplo, la base metálica de la impresora. Limpie el cabezal de impresión antes del funcionamiento para eliminar la sal o el aceite que quede de la manipulación.

ERROR #768
Chequear cabez
ENTER ESCAPE

1. Apague la impresora.
2. Abra la tapa.
3. Gire el pestillo del cabezal de impresión para desbloquear el cabezal.
4. Levante el conjunto del cabezal de impresión hasta que se bloquee en su sitio.
5. Retire la cinta y el papel.
6. Presione hacia adelante y hacia abajo los dos pestillos del conjunto de la cabezal de impresión. La cabezal de impresión caerá.

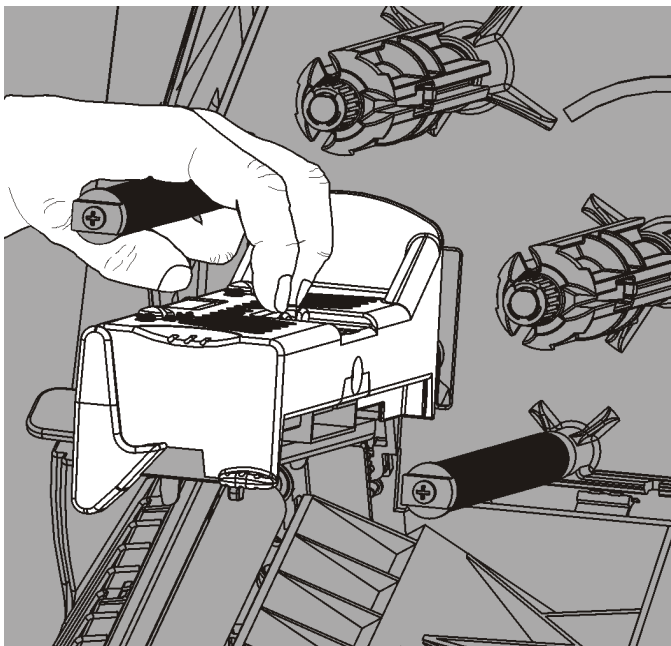

7. Desenchufe con cuidado el cable de la cabezal de impresión.
8. Enchufe con cuidado el cable en el nuevo cabezal de impresión.

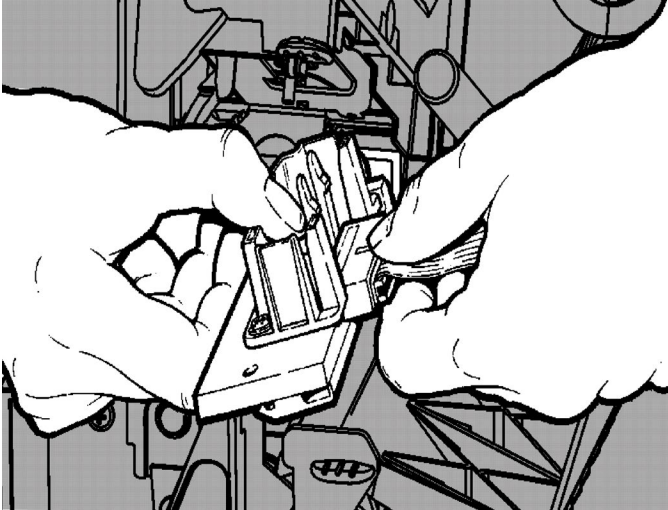

9. Alinee el nuevo cabezal de impresión con las lengüetas.
10. Encaje el cabezal de impresión en su posición.

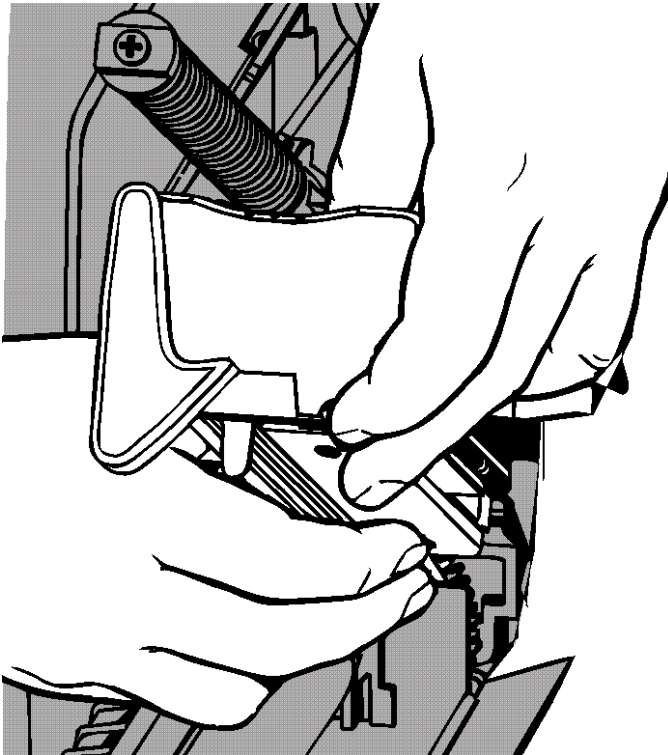

Nota: Asegúrese de que el cable del cabezal de impresión no toca el rollo de cinta.

11. Limpie el cabezal de impresión nuevo con un bastoncillo de algodón humedecido con alcohol isopropílico.
12. Deje que el cabezal de impresión se seque y vuelva a colocar el papel.
13. Cierre el conjunto del cabezal de impresión y la tapa.
14. Encienda la impresora.
15. Pulse **FEED** (Alimentación) para colocar el suministro debajo del cabezal de impresión.

En este capítulo se describe cómo ajustar la calidad de impresión y ofrece información básica sobre solución de problemas.

Si necesita ponerse en contacto con el departamento de soporte técnico, imprima primero una etiqueta de prueba. Consulte la sección “Impresión de una etiqueta de prueba” en el capítulo 1 para obtener más información.

Ajuste de la calidad de impresión

En la calidad de impresión influyen muchos factores: el tipo de papel, la velocidad de impresión, el contraste de impresión y el tipo de aplicación de la impresora. La impresora admite papel de transferencia térmica y directo térmico. El tipo de papel debe ser adecuado para la aplicación de la impresora.

- ◆ Use papel de primera calidad si desea imprimir a alta velocidad.
- ◆ Seleccione la velocidad de impresión según el rendimiento y la calidad de impresión que desee. Si la calidad de impresión es más importante, reduzca la velocidad de impresión. Una velocidad de impresión más baja aumenta la calidad de impresión de las etiquetas. Si el rendimiento es más importante, aumente la velocidad de impresión.
- ◆ Si la calidad de impresión es demasiado clara o demasiado oscura, ajuste el contraste de impresión o los diales de presión del cabezal de impresión.

Ajuste del contraste de impresión

El ajuste correcto del contraste de impresión es importante, ya que afecta al correcto escaneado de los códigos de barras y a la duración del cabezal de impresión.

Para cambiar el contraste de impresión:

1. Pulse **MENU**.
2. Pulse **←** o **→** hasta que aparezca **SETUP** (Configuración). Pulse **SELECT** (Seleccionar).
3. Pulse **←** o **→** hasta que aparezca **CONTRAST** (Contraste). Pulse **SELECT** (Seleccionar).

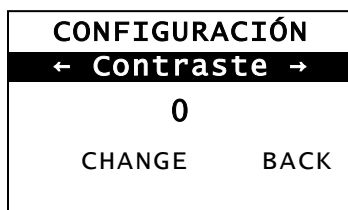

4. Pulse **CHANGE**. Se muestra el ajuste actual.

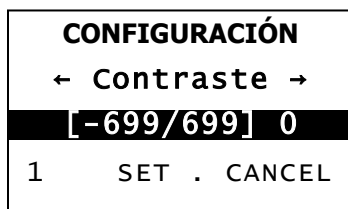

5. Pulse **←** o **→** para aumentar o disminuir el contraste. La impresión se oscurece al aumentar el valor de contraste, mientras que la impresión se muestra más clara al disminuir el valor de contraste.

Nota: La cantidad cambia al pulsar el botón de función izquierdo (puede ajustarse para cambiar 1, 10 o 100).

6. Cuando la pantalla muestre el valor de contraste necesario, pulse **AJUS. (SET)** para guardarlo.

7. Pulse **BACK** (Atrás) hasta que aparezca "Ready" (Listo) y, a continuación, pulse **SELECT** (Seleccionar).

Ajuste de los diales de presión del cabezal de impresión

Hay dos diales en los bordes del conjunto del cabezal de impresión. Use una moneda o un destornillador de cabeza plana para ajustar los diales *según el ancho del papel*. El ajuste de fábrica corresponde a una presión mínima, que ofrece una impresión óptima en la mayoría de los casos.

Si se aprecian manchas, arrugas en la cinta o mala calidad de impresión, ajuste los diales de presión del cabezal de impresión.

Nota: Ambos diales deben ajustarse en la misma posición.

La rueda se fija en el ajuste de presión mínima (las ruedas están subidas).

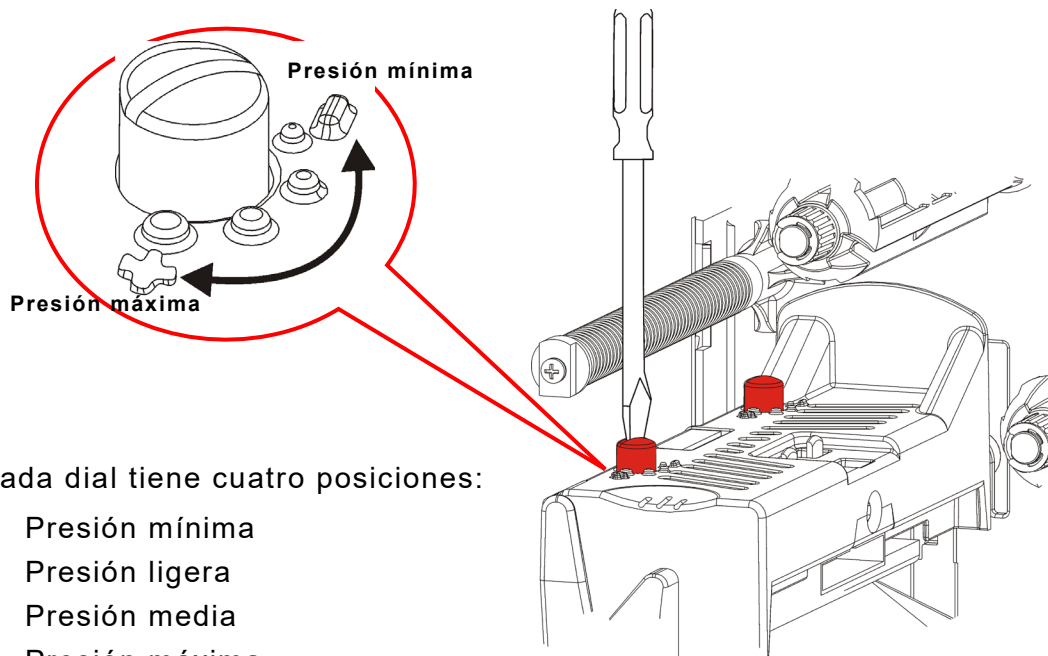

Cada dial tiene cuatro posiciones:

- ◆ Presión mínima
- ◆ Presión ligera
- ◆ Presión media
- ◆ Presión máxima

Use las siguientes directrices para ajustar la presión del cabezal de impresión. Compruebe la calidad de impresión y repita el proceso si es necesario.

Ancho del papel	Ajustes del dial
Papel ancho (>50,8 mm)	Aumente un intervalo en ambos diales.
Papel estrecho (≤50,8 mm)	Disminuya un intervalo en ambos diales.

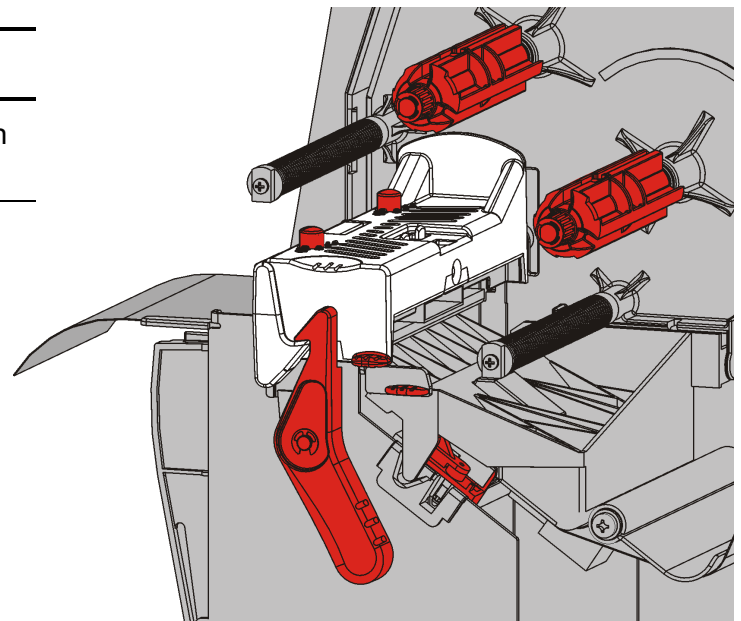

Solución de problemas

Use esta información para solucionar algunos problemas comunes.

Problema	Acción
No imprime.	Compruebe el papel. Compruebe la cinta. Pulse Feed. Compruebe la conexión con el host.
No hace avanzar las etiquetas.	Compruebe el papel. Compruebe la cinta. Elimine el atasco. Cierre el cabezal de impresión por completo.
Impresión parcial de datos.	Limpie el cabezal de impresión. Vuelva a enviar el lote (trabajo de impresión).
Impresión clara/oscura o claros en la impresión.	Limpie el cabezal de impresión. Cambie el papel. Ajuste el contraste de impresión. Consulte " Ajuste del contraste de impresión ". Ajuste los diales de presión del cabezal de impresión. Consulte " Ajuste de los diales de presión del cabezal de impresión ". Compruebe la cinta.
Los códigos de barras en serie se imprimen con claros o no se escanean.	Ajuste el contraste de impresión. Consulte " Ajuste del contraste de impresión ". El administrador del sistema puede cambiar la velocidad de impresión a 2.5 IPS.
El papel de base se enrolla en el rodillo de platina.	Elimine el atasco. Limpie el rodillo de platina. Deje el cabezal de impresión desbloqueado si la impresora no se va a utilizar durante mucho tiempo.
Se imprimen etiquetas en blanco.	El administrador del sistema debe comprobar el formato. Puede no estar diseñado para el tamaño del papel cargado.

Si no puede solucionar algún problema, póngase en contacto con el servicio de atención al cliente.

Mensajes de error

Póngase en contacto con el administrador del sistema si no puede borrar algún error o cuando aparezca un error que no se indique a continuación.

Muchos de estos errores requieren que el *administrador del sistema* realice alguna acción.

ERROR #756
Cargar Etiq.
ENTER ESCAPE

Error	Acción
411	Compruebe que los valores de comunicación de la impresora son los mismos que los del host.
614	Compruebe si hay caracteres no válidos en los paquetes de datos. Consulte al administrador del sistema.
616	No se ha imprimido un código de barras en la etiqueta. Consulte al administrador del sistema. Compruebe/sustituya el cabezal de impresión.
703 704	Compruebe/cargue el papel. El tipo de papel de la impresora debe corresponderse con el papel cargado. Por ejemplo, la impresora está ajustada para papel troquelado, pero se ha cargado papel con marca negra.
741 743	Compruebe la carga de papel y los ajustes en la utilidad de configuración de la impresora RFID Monarch®.
750	Apague la impresora para que el cabezal de impresión se enfríe.
751 752 753	Compruebe/cargue el papel. Pulse ENTER para continuar con la impresión. Limpie el sensor.
754	Compruebe/cargue la cinta. Pulse ENTER para continuar con la impresión.
755	Cierre el cabezal de impresión para continuar.
756	Coloque papel. Pulse ENTER para continuar con la impresión.
758	Compruebe si hay una etiqueta atascada, despeje el recorrido de las etiquetas o vuelva a colocar papel. Este error puede producirse si retira una etiqueta demasiado deprisa en el modo a demanda.
763	Esperando a dispensar la etiqueta. Pulse FEED .
765 768	Compruebe/sustituya el cabezal de impresión. Pulse ENTER para continuar.
785 786	Extraiga el papel de base del núcleo de recogida. Vuelva a colocar papel para el enrollado del papel de base. Pulse ENTER para continuar.

Nota: Si el error no desaparece con las anteriores acciones, apague la impresora, espere unos segundos y enciéndala de nuevo.

ESPECIFICACIONES

Impresora

Altura:	351,1 mm (13,8 pulgadas)
Anchura:	293,5 mm (11,6 pulgadas)
Profundidad:	550,8 mm (21,7 pulgadas)
Peso:	15 kg (33 lb.)
Peso con embalaje:	17,3 kg (38 lb.)
Fuente de alimentación:	100-240 V _{CA} , 50-60Hz
Consumo de energía:	inactivo: 8,11 W a 115 V/7,5 W a 230 V Suspend: 4,0 W a 115 V/4,0 W a 230 V con RFID/WIFI Inactivo: 7,3 W a 115 V/6,1 W a 230 V Suspend: 4,5 W a 115 V / 3,9 W a 230 V
Límites de funcionamiento:	Transferencia térmica (cinta): 4° a 35° C (40° a 95° F) Directo térmico: 4° a 40° C (40° a 104° F) Almacenamiento: -10° C a 49° C (15° F a 120° F) Humedad: De 5% a 90% sin condensación
Cabezal de impresión:	Térmico a 103 mm (4,09 pulgadas) de ancho 203 dpi (8,0 puntos por mm)
Método de impresión:	Transferencia térmica (cinta) o directo térmico
Velocidad de impresión:	2,5 ips (64 mm) predeterminado para todos los códigos de barras en serie, 4,0 ips (102 mm), 6,0 ips (152 mm), 8,0 ips (203 mm), 10,0 ips (254 mm) o 12,0 ips (305 mm)
Área máxima de impresión:	102 mm x 508 mm (4,09 pulgadas x 20,0 pulgadas)

Suministros (soporte)

Anchos del papel:	19 mm (0,75 pulgadas) mínimo para etiquetas 108 mm (4,32 pulgadas) máximo para etiquetas
Longitudes de papel:	8 mm (0,32 pulgadas) mínimo para modo de no pelado 38 mm (1,50 pulgadas) para modo de pelado 444,5 mm (17,5 pulgadas) máximo para etiquetas 508 mm (20 pulgadas) máximo 19 mm (0,75 pulgadas) mínimo para etiquetas 30 mm (1,2 pulgadas) mínimo para etiquetas de corte
Grosor total:	5 a 14 mil
Diámetro máx. del rollo:	238 mm (9,375 pulgadas)
Núcleo de suministro:	76 mm (3,0 pulgadas) mínimo 101,6 mm (4,0 pulgadas) máximo

Con respecto a las especificaciones de etiquetas con cordel, consulte la guía del administrador del sistema (*System Administrator's Guide*).

Cinta

No exponga la cinta a la luz solar, altas temperaturas ni humedad.

Tipo de cinta: Estándar (cera, alta velocidad)
Premium (resina de cera, resina TUFF-MARK®)

Anchura de cinta	Uso con ancho máximo de papel
38 mm (1,5 pulgadas)	33 mm (1,3 pulgadas)
46 mm (1,8 pulgadas)	38 mm (1,5 pulgadas)
58 mm (2,3 pulgadas)	51 mm (2,0 pulgadas)
84 mm (3,3 pulgadas)	76 mm (3,0 pulgadas)
110 mm (4,3 pulgadas)	102 mm (4,0 pulgadas)

Nota: Use una cinta más ancha que el papel.

Longitud de cinta: 600 metros (23.600 pulgadas)



AMERICAS

170 Monarch Lane
Miamisburg, OH 45342
937 865 2123 (direct)
Tel +800 543 6650
(8:00 a.m. – 6:30 p.m., EDT)
Fax +937 865 6663

ASIA

No. 7 Chun Ying Street
Tseung Kwan O Industrial Estate
New Territories, Hong Kong
Tel +852 2372 3169
Fax +852 2995 0014

WESTERN EUROPE

Unit 5, Elia Close.
Chapel Lane.
High Wycombe. HP12 4FX. UK
Tel +(44) 1628 859500
Fax +(44) 1628 859567

ASIA PACIFIC

NEW SOUTH WALES

61 Vore Street
Silverwater NSW 2128
Tel +(02) 9647 1833
Fax +(02) 9647 1914
Toll free (Outside Sydney only)

<https://identificationsolutions.averydennison.com/>